

EN FR ES IT PT DE NL SE DA PL HU CZ SK HR RO RS RU TR EL AR

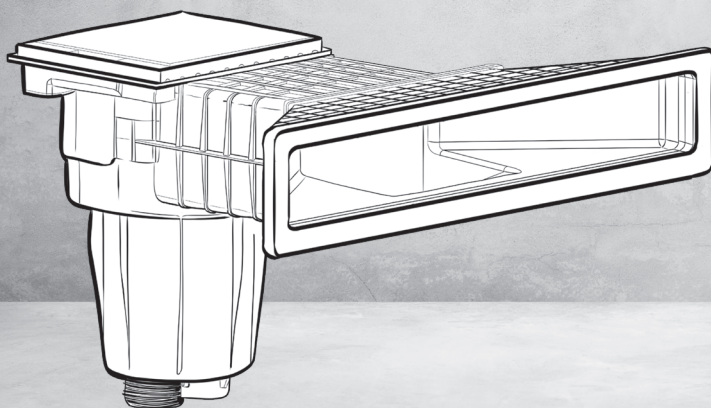

**EN** INSTALLATION AND MAINTENANCE MANUAL • **FR** MANUEL D'INSTALLATION ET DE MAINTENANCE  
• **ES** MANUAL DE INSTALACIÓN Y DE MANTENIMIENTO • **IT** MANUALE DI INSTALAZIONE E  
MANUTENZIONE • **PT** MANUAL DE INSTALAÇÃO E DE MANUTENÇÃO • **DE** INSTALLATIONS-UND  
WARTUNGSANLEITUNG • **NL** HANDLEIDING VOOR INSTALLATIE EN ONDERHOUD • **SE** INSTALLATIONS-  
OCH UNDERHÅLLSHANDBOK • **DA** INSTALLATIONS OG VEDLIGEHOLDELSESMANUAL • **PL** INSTRUKCJA  
INSTALACJI I KONSERWACJI • **HU** TELEPÍTÉSI ÉS KARBANTARTÁSI ÚTMUTATÓ • **CZ** NÁVOD K INSTALACI  
A ÚDRŽBĚ • **SK** NÁVOD NA INŠTALÁCIU A ÚDRŽBU • **HR** PRIRUČNIK ZA UGRADNJU I ODRŽAVANJE  
• **RO** MANUAL DE INSTALARE ȘI ÎNTREȚINERE • **RS** УПУТСТВО ЗА УГРАДЊУ И ОДРЖАВАЊЕ • **RU**  
РУКОВОДСТВО ПО УСТАНОВКЕ И ОБСЛУЖИВАНИЮ • **TR** KURULUM VE BAKIM KILAVUZU • **EL**  
ΕΓΧΕΙΡΙΔΙΟ ΕΓΚΑΤΑΣΤΑΣΗΣ ΚΑΙ ΣΥΝΤΗΡΗΣΗΣ • **AR** من الاربعاء بيوم عتوا بوعتظ



**Série 11**®

**SK11MIBL / SK11MIGA / SK11MIGR**



**EN** • Please keep this guide for future reference. The installation, assembly and maintenance work must be carried out by a qualified professional. This article complies with Standards. EN 13451-3, EN 16582-1, EN 16165, REACH (CE) 1907/2006.

**FR** • Lisez attentivement ce manuel et conservez-le pour une consultation ultérieure. Toute opération d'installation, de montage et d'entretien doit être effectuée par un professionnel qualifié. Ce produit est conforme aux normes suivantes. EN 13451-3, EN 16582-1, EN 16165, REACH (CE) 1907/2006.

**ES** • Por favor, conserve esta guía para consultas posteriores. Las operaciones de instalación, montaje y mantenimiento deben ser llevadas a cabo por un profesional cualificado. Este producto cumple con el siguiente marco normativo: EN 13451-3, EN 16582-1, EN 16165, REACH (CE) 1907/2006.

**IT** • Conservare questa guida per la futura consultazione. Le operazioni di installazione, montaggio e manutenzione devono essere eseguite un professionista qualificato. Questo prodotto è conforme ai seguenti Standard. EN 13451-3, EN 16582-1, EN 16165, REACH (CE) 1907/2006.

**DE** • Bitte bewahren sie dieses Handbuch für eine spätere Einsichtnahme auf. Die Installations-, Montage- und Wartungsarbeiten müssen von einem qualifizierten Fachmann durchgeführt werden. Dieses Produkt entspricht den folgenden Normen. EN 13451-3, EN 16582-1, EN 16165, REACH (CE) 1907/2006.

**PT** • Conserve este manual para referência futura. Os trabalhos de instalação, montagem e manutenção devem ser realizados por um profissional qualificado. Este produto está em conformidade com as seguintes normas: EN 13451-3, EN 16582-1, EN 16165, REACH (CE) 1907/2006.

**NL** • Dit handboek bewaren voor toekomstig gebruik. Alle installatie-, montage- en onderhoudswerkzaamheden moeten worden uitgevoerd door een gekwalificeerde professional. Dit product voldoet aan de volgende normen, EN 13451-3, EN 16582-1, EN 16165, REACH (CE) 1907/2006.

**SE** • Läs denna bruksanvisning noggrant och spara den för framtida referens. Installaton, montering och underhåll måste utföras av kvalificerad, auktoriserad personal. Denna artikel överensstämmer med Standards EN 13451-3, EN 16582-1, EN 16165, REACH (CE) 1907/2006.

**DA** • Gem venligst denne vejledning til fremtidig reference. Installation, montering og vedligeholdelse skal udføres af en kvalificeret fagmand. Denne artikel er i overensstemmelse med standarderne EN 13451-3, EN 16582-1, EN 16165, REACH (CE) 1907/2006.

**PL** • Zachowaj ten przewodnik do wykorzystania w przyszłości. Czynności instalacyjne, montażowe i konserwacyjne muszą być wykonywane przez wykwalifikowanego specjalistę. Ten artykuł jest zgodny z normami. EN 13451-3, EN 16582-1, EN 16165, REACH (CE) 1907/2006.

**HU** • Kérjük, őrizze meg ezt az útmutatót későbbi használatra. A telepítési, összeszerelési és karbantartási műveleteket képzett szakembernek kell elvégeznie. Ez a cikk megfelel a szabványoknak EN 13451-3, EN 16582-1, EN 16165, REACH (CE) 1907/2006.

**CZ** • Uschovejte si prosím tuto příručku pro budoucí použití. Instalaci, montáž a údržbu musí provádět kvalifikovaný odborník. Tento článek je v souladu s normami EN 13451-3, EN 16582-1, EN 16165, REACH (CE) 1907/2006.

**SK** • Uschovajte si túto príručku pre budúce použitie. Inštaláciu, montáž a údržbu musí vykonávať kvalifikovaný odborník. Tento článok je v súlade s normami EN 13451-3, EN 16582-1, EN 16165, REACH (CE) 1907/2006.

**HR** • Sačuvajte ovaj vodič za buduću upotrebu. Operacije postavljanja, sastavljanja i održavanja mora izvoditi kvalificirani stručnjak. Ovaj je članak u skladu sa standardima EN 13451-3, EN 16582-1, EN 16165, REACH (CE) 1907/2006.

**RO** • Vă rugăm să păstrați acest ghid pentru referințe viitoare. Operațiunile de instalare, asamblare și întreținere trebuie efectuate de un profesionist calificat. Acest articol este în conformitate cu standardele EN 13451-3, EN 16582-1, EN 16165, REACH (CE) 1907/2006.

**RS** • Molimo da sačuvate ovaj vodič za buduću upotrebu. Operacije instalacije, montaže i održavanja moraju da obavljaju kvalifikovani stručnjaci. Ovaj članak je u skladu sa Standardima. EN 13451-3, EN 16582-1, EN 16165, REACH (CE) 1907/2006.

**RU** • Пожалуйста, сохраните это руководство для дальнейшего использования. Операции по установке, сборке и техническому обслуживанию должны выполняться квалифицированным специалистом. Эта статья соответствует стандартам EN 13451-3, EN 16582-1, EN 16165, REACH (CE) 1907/2006.

**TR** • Lütfen bu kılavuza ileride başvurmak üzere saklayın. Kurulum, montaj ve bakım işlemleri kalifiye bir profesyonel tarafından gerçekleştirilmelidir. Bu makale Standartlar ile uyumludur EN 13451-3, EN 16582-1, EN 16165, REACH (CE) 1907/2006.

**EL** • Διατηρήστε αυτόν τον οδηγό για μελλοντική αναφορά. Οι εργασίες εγκατάστασης, συναρμολόγησης και συντήρησης πρέπει να εκτελούνται από εξειδικευμένο επαγγελματία. Το παρόν άρθρο συμμορφώνεται με τα πρότυπα. EN 13451-3, EN 16582-1, EN 16165, REACH (CE) 1907/2006.

ذيفنت دمتي نأ بجي .لبقتس ملأ يف هيلإ عوج رلل ليل دلأ اذهب ظافت حإلأ يجرى  
• AR . EN 13451-3, EN 16582-1, EN 16165, REACH (CE) 1907/2006 . قطنس اوب ةنأ يصل او عيم جنتل او بي كرتلأ تناي لم ع  
ل مؤم ص ص ختم ريباعملا عم ةناملا مذهب قفاوتت .

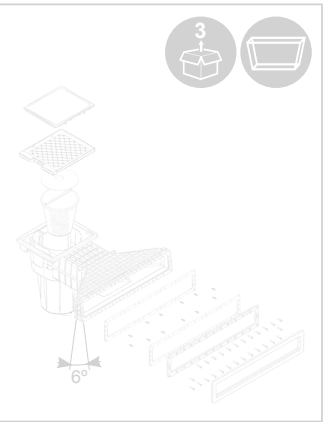
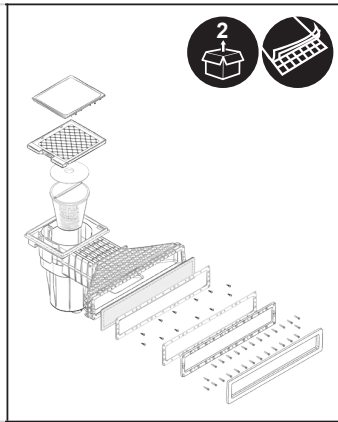
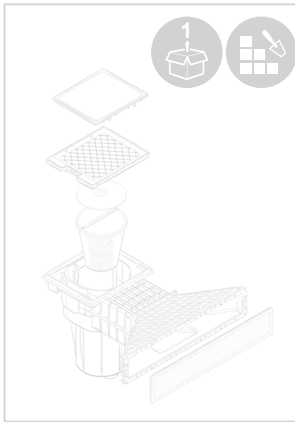
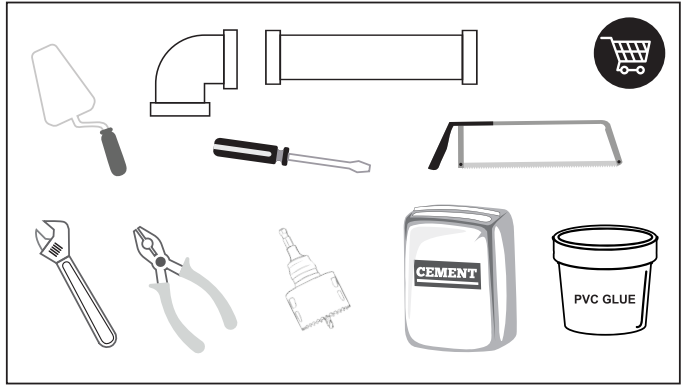

N°	Pool Finishing	SKU	color	Trim	Frame	Gaskets	inserts M6	M6 and self-tapping screws set	Self tapping screws set	Polyester 6° adaptor	Fill lid
2	Liner/panel	SKT1MIBL	White	✓	✓	✓	✗	✗	✓	✗	✓
2	Liner/panel	SKT1MIGA	Light grey	✓	✓	✓	✗	✗	✓	✗	✓
2	Liner/panel	SKT1MIGR	Dark grey	✓	✓	✓	✗	✗	✓	✗	✓

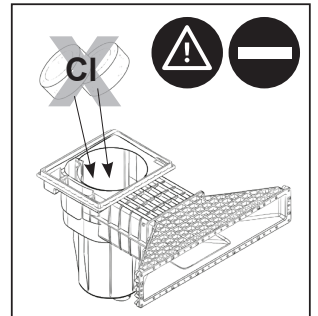
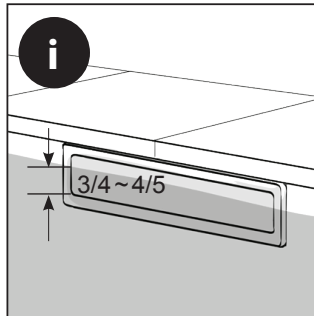
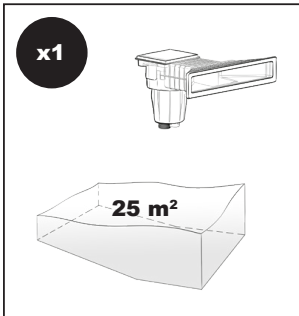
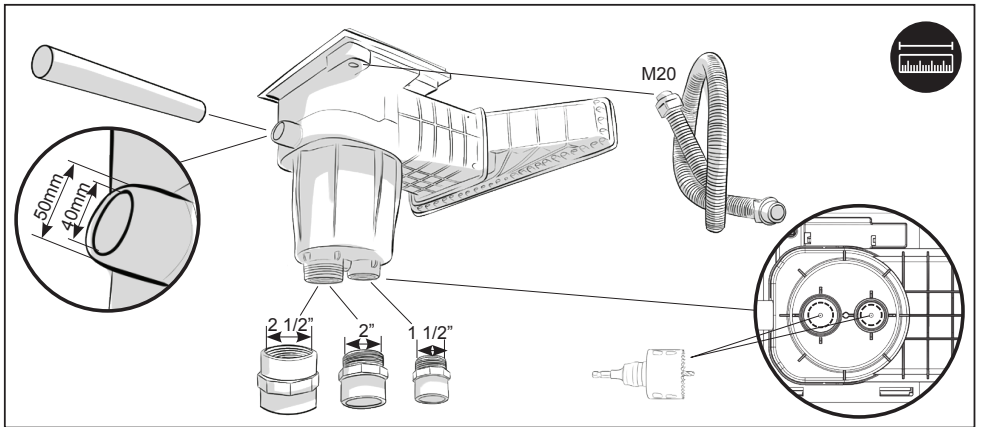
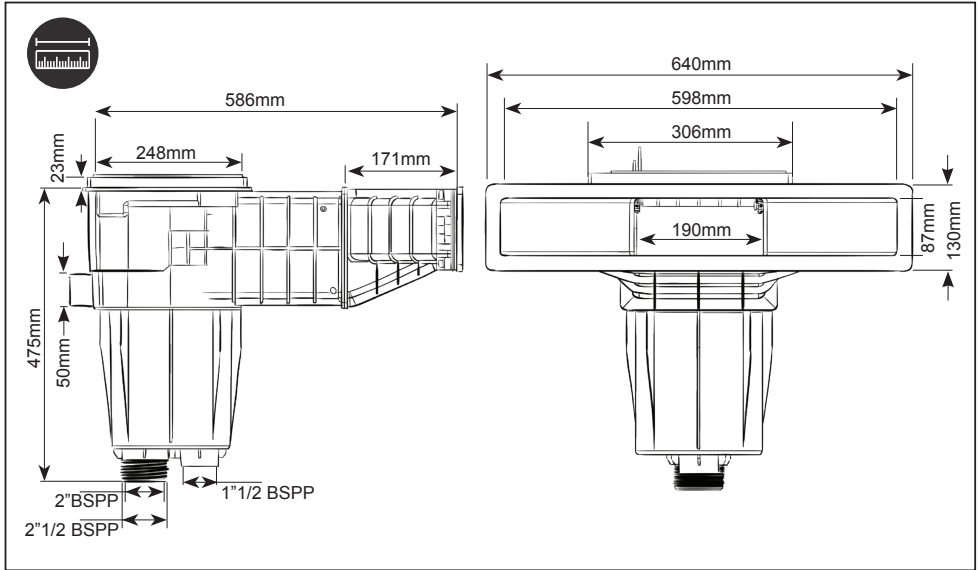

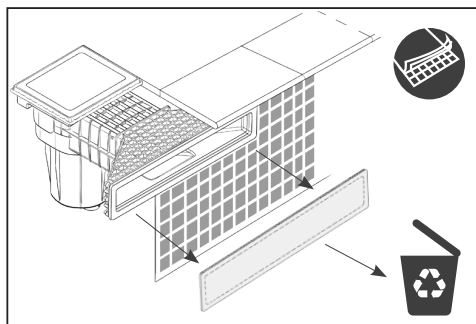
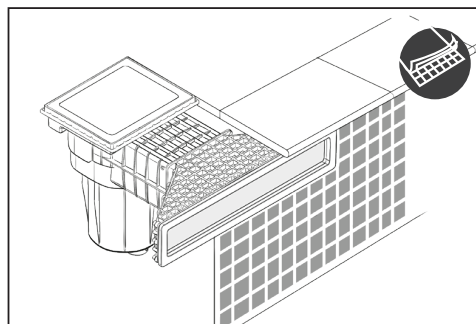
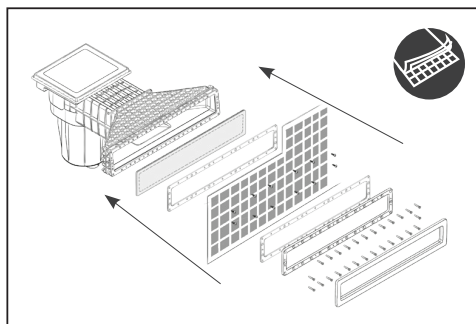
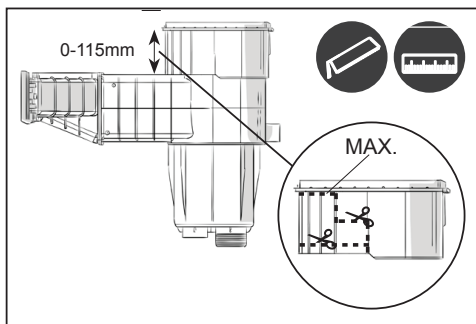
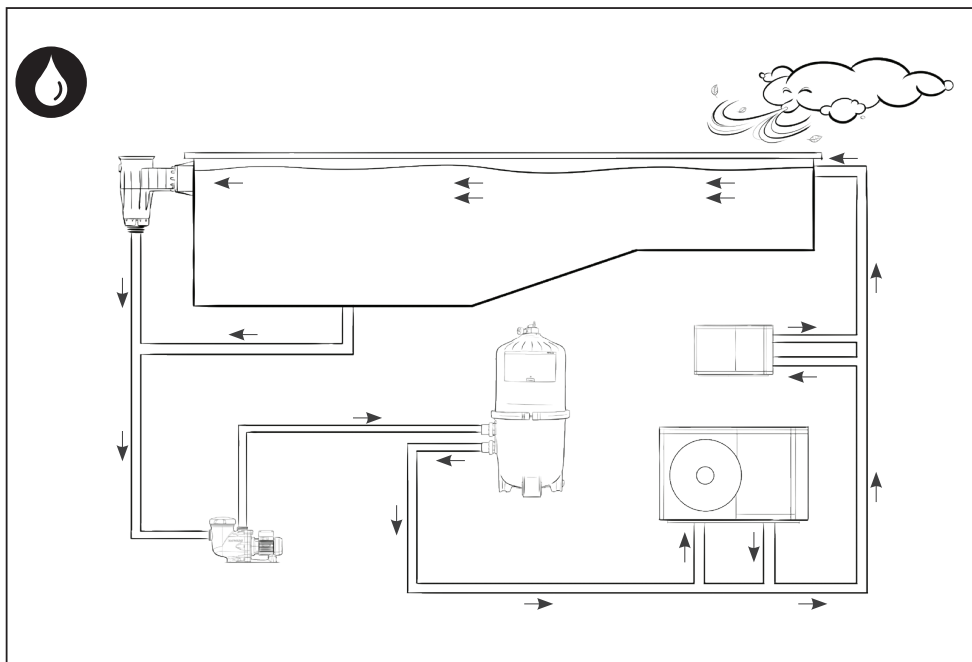

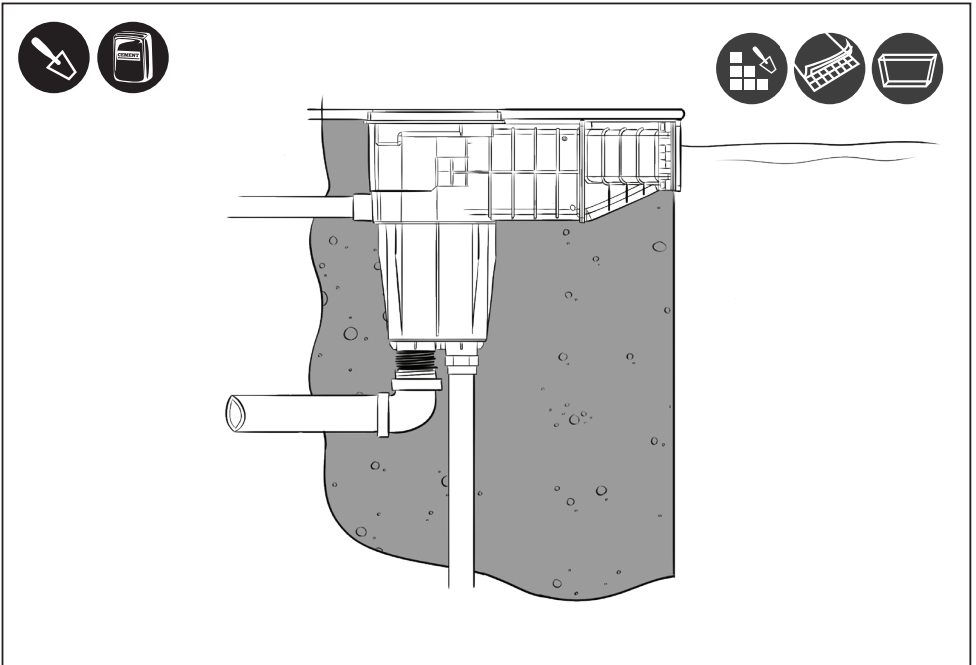
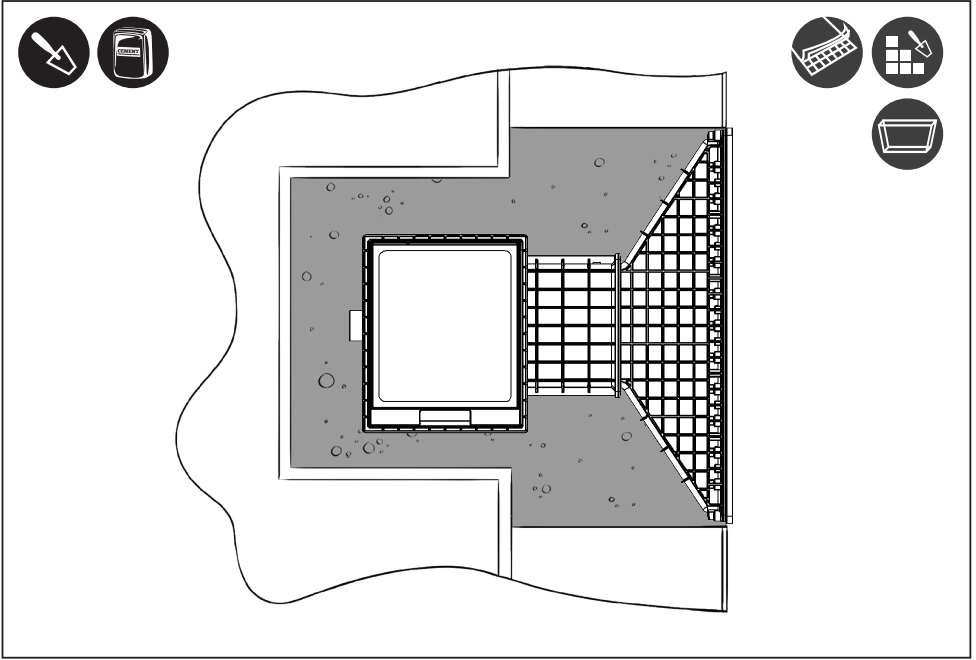

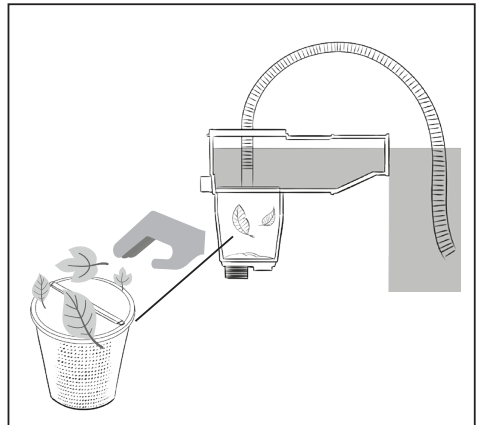
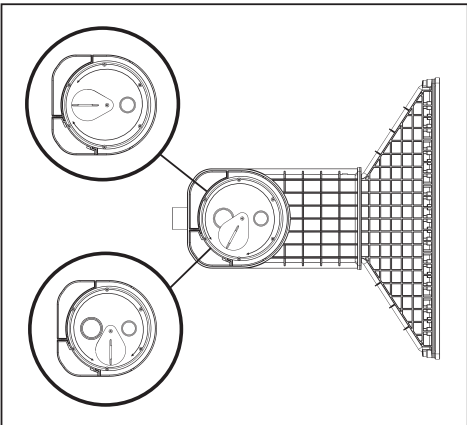
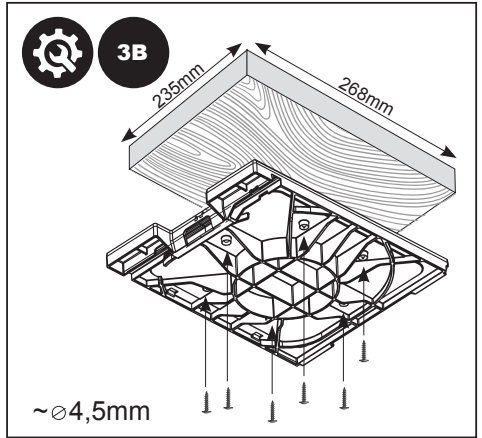
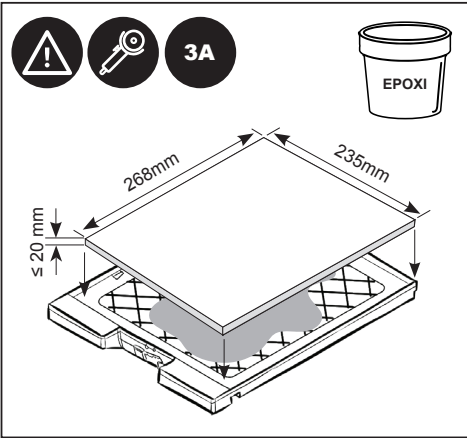
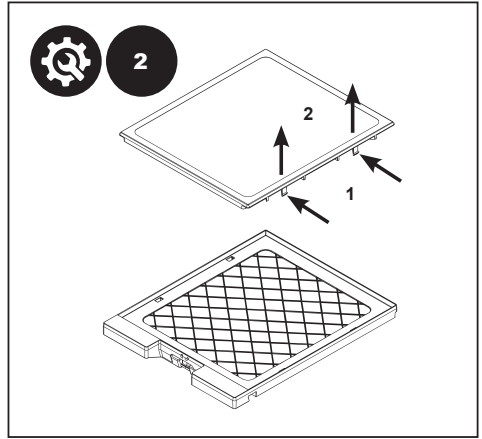
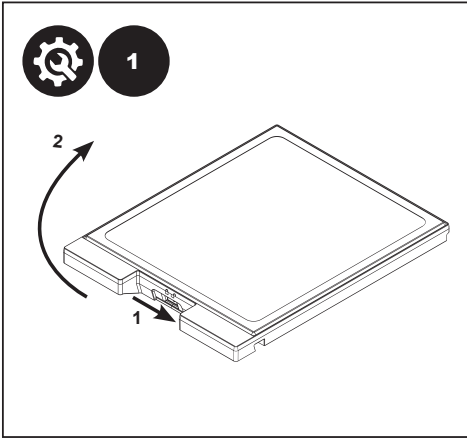

# *Série 11*®

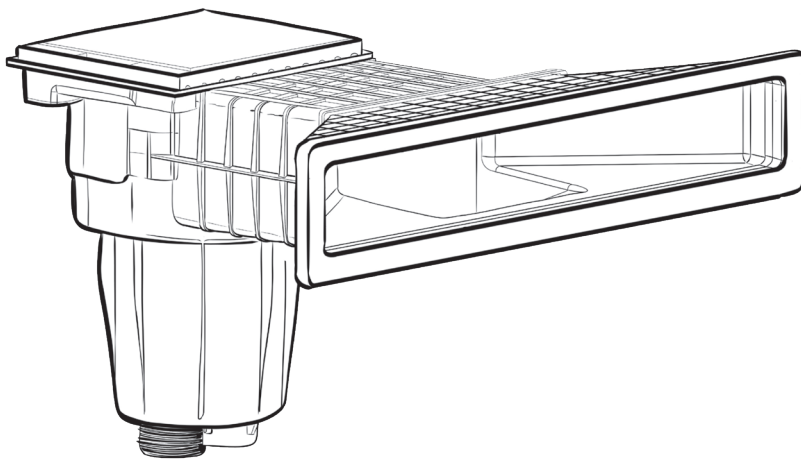

---

**SKIMMER FÜR HOHEN WASSERSTAND**  
**SKIMMER LIGNE D'EAU HAUTE**  
**HIGH LEVEL SKIMMER**

---

**SK11MIBL / SK11MIGA/ SK11MIGR**





**DEL SAS**  
ZA LA CROIX ROUGE  
35530 BRÉCÉ - FRANCE

+33 (0)9 70 72 5000

info.fr@cf.group

CACHET



a brand by\*



A brand by CF group / Une marque CF group

Dreams, health and care with water / Concilier rêves, santé et soin grâce à l'eau

CF - Trust the pool experts / Faites confiance aux experts de la piscine

DEL SAS AU CAPITAL DE 2 300 000 € - RCS 303355671 RENNES  
IMPRIMÉ PAR NOS SOINS / NE PAS JETER SUR LA VOIE PUBLIQUE  
MANUELSKTIMI / 09/2025