

EN FR DE NL ES PT IT SE



INSTALLATION INSTRUCTIONS / NOTICE D'INSTALLATION / INSTALLATIONSANLEITUNG / INSTALLATIE INSTRUCTIES / MANUAL DE INSTALACIÓN / MANUAL DE INSTALAÇÃO / ISTRUZIONI PER L'INSTALLAZIONE / INSTALLATIONSINSTRUKTIONER

CARE / MAINTENANCE / SAFETY ADVICE - ENTRETIEN / MAINTENANCE / CONSEILS DE SÉCURITÉ - PFLEGE- / WARTUNGS-/SICHERHEITSHINWEISE - INSTALLATIE
/ ONDERHOUD / VEILIGHEIDSVORSCHRIFTEN - CONSERVACIÓN / MANTENIMIENTO / RECOMENDACIONES DE SEGURIDAD - CUIDADOS / MANUTENÇÃO /
CONSELHOS DE SEGURANÇA - CURA / MANUTENZIONE / CONSIGLI DI SICUREZZA - SKÖTSEL / UNDERHÅLL / SÄKERHETSINSTRUKTIONER



FILTRATION / FILTRATION / FILTERUNG / FILTERING / FILTRACIÓN / FILTRAÇÃO / FILTRAZIONE / FILTERERING

CF VS FILTRATION PUMP / POMPE DE FILTRATION CF VS / CF VS-
FILTRATIONS PUMPE / FILTERPOMP CF VS / BOMBA DE FILTRACIÓN CF VS
/ BOMBA DE FILTRAÇÃO CF VS / POMPA DI FILTRAGGIO CF VS / CF VS
FILTRERINGS PUMP



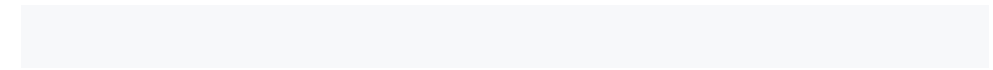

EN.....	7
FR.....	13
DE.....	19
NL.....	25
ES.....	31
PT.....	37
IT.....	43
SE.....	49

EU DECLARATION OF CONFORMITY

CF GROUP FRANCE-DEL SAS declares that pump units of the CF VS series are in accordance with the following standards:

EC Machine directive 2006/42/EC

EMC Machine directive 2014/30/EU

Low Voltage directive 2014/35/EU

According to provisions of the harmonized standards for pump, in particular:

EN ISO 12100:2010

EN 809:1998+A 1:2009+AC:2010, EN 60204-1:2018

EN 60335-1:2012+A11:2014+A13:2017+A1:2019+A14:2019+A2:2019, EN 60335-2-41:2003+A1:2004+A2:2010, EN 62233:2008+AC:2008 EN 60034-1:2010+AC:2010, EN 55014-1:2017+A11:2020 EN 55014-2:2015,

EN IEC 61000-3-2:2019

EN 61000-3-3:2013+A1:2019

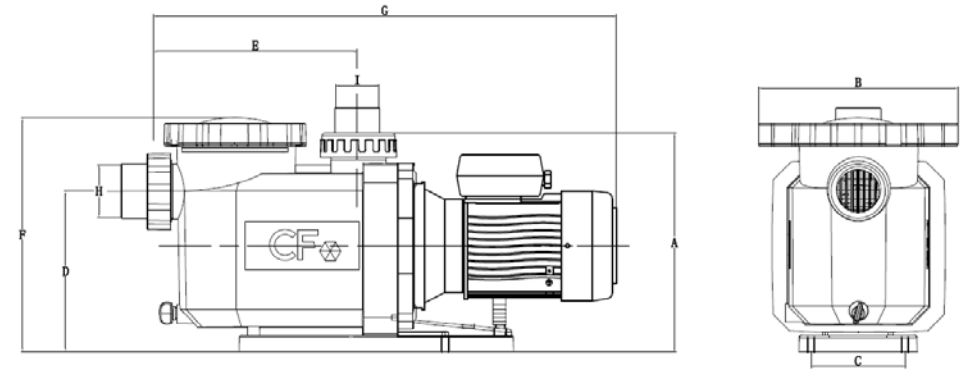
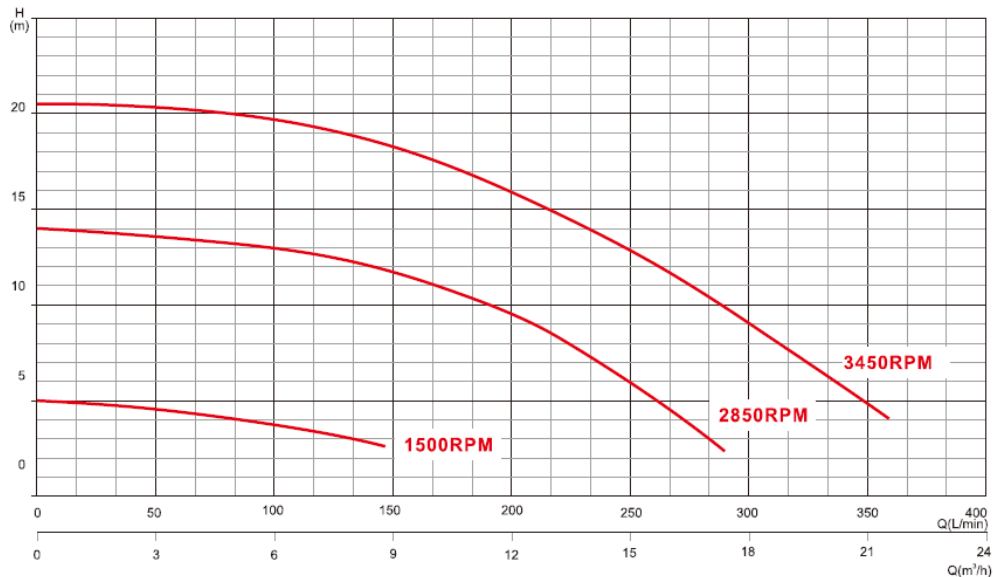

Model	A (mm)	B (mm)	C (mm)	D (mm)	E (mm)	H (mm)	G (mm)	I (mm/»)	J (mm/»)
CFPVS01	271	256	120	206	262	299	630	63/2	63/2

1~230V 50Hz							
Model	P1 (kW)	P2 (kW)	I (A)	Lpa 1m (db(A))	Lwa (db(A))	m (kg)	Overload Protection
CFPVS01	1,4	0,75	8	68	70	16	•

1~230V 50Hz									
Model	Hmax (m)	SP	Hs (m)	H _z (m)	IP	Ins. Class	n (rpm)	T (°C)	PMax (bar)
CFPVS01	22	•	2	4	55	F	3450	35	3

CONTENTS

SAFETY INSTRUCTIONS.....	8
LIST OF EQUIPMENT SUPPLIED.....	8
INSTALLATION.....	9
Assembly location	9
Suction pipe	9
Discharge pipe.....	9
Electrical connection.....	10
Start-up.....	10
APPENDICES	11
WARRANTY	12

PLEASE READ CAREFULLY AND KEEP FOR FUTURE REFERENCE

The CF filtration pump manual is intended to give you all the information you need for optimum installation, use and maintenance. Please familiarise yourself with this document and keep it in a safe, identifiable place for future reference. Failure to follow these instructions could result in injury.

Wear appropriate safety equipment (safety shoes, goggles, mask, gloves, suitable clothing) during installation!

Refer to the instructions supplied by the manufacturer(s) for the power tools and products used.

SAFETY INSTRUCTIONS

SAFETY WARNINGS :

Symbols and warnings are used in this manual to indicate a danger arising from failure to comply with the appropriate instructions:

 **Failure to comply could result in death or serious injury.**

 Failure to comply could result in a risk of electric shock.

 Failure to comply could result in damage to the pump or installation.

This manual provides information on the installation, operation and maintenance of your pump:

- Read this manual carefully before use.
- Keep hold of this manual for the life span of the product.
- This manual must be accessible at all times for users and maintenance staff.
- Transmettre ce manuel à l'utilisateur futur.

TRANSPORT, LIFTING AND INTERMEDIATE STORAGE :

Transport:

Pumps are delivered in appropriate packaging to prevent damage during transport. On delivery, check that the packaging has not been damaged. Check that all pump components are in good condition.

Lifting:

 **Lift and handle the product carefully and with the right tools.**

Storage:

 **Store the pump in a dry place at a steady temperature.**

LIST OF EQUIPMENT SUPPLIED

- CF variable speed filtration pump
- Two 63 mm union fittings
- Installation and use instructions

INSTALLATION

ASSEMBLY LOCATION

- The pump must be installed in a dry, ventilated room, protected from any flooding and at a maximum ambient temperature of 40°C. It must be located below the water level without exceeding the height H_z or above the water level without exceeding the height H_s .
- Attach the pump horizontally through the holes in the pump base using screws (not supplied) suitable for the bracket.
- Install the pump in such a way as to reduce structural and airborne vibrations, using silent blocks or an anti-vibration plate.

SUCTION PIPE

- The pipe's diameter must be at least equal to the diameter of the suction hole, while ensuring that the speed of the water in the pipe does not exceed 1.5 m/s.
- The length of the pipe between the suction manifold and the pump must be at least 5 times the diameter of the pipe.
- When the pump is below water level, lay the suction pipe with a downward gradient (>2%).
- When the pump is above water level, lay the suction pipe with an upwards gradient (>2%).
- To limit pressure drops, limit the length of the pipe and the number of bends.



DISCHARGE PIPE

- The pipe's diameter must be at least equal to the diameter of the discharge hole, while ensuring that the speed of the water in the pipe does not exceed 2 m/s.

 The weight of the pipe must not rest on the pump.

INSTALLATION

ELECTRICAL CONNECTION

-  The electrical connections must be made by an approved installer, in accordance with the regulations in force in the country of installation.
-  Install a power cut-off device with a contact opening per pole of at least 3mm.
-  Protect the circuit with a residual current device with a sensitivity of $I_{\Delta N} \leq 30\text{mA}$.

START-UP



-  The pump must never run without water.

PRIOR CHECKS :

-  Check that the mains voltage and frequency match those indicated on the nameplate.
Make sure the pump turns freely: insert a screwdriver into the slot in the motor shaft on the fan side and turn.
Fill the body of the pump with water through the pre-filter cover up to the level of the suction hole.
Replace the pre-filter cover with its seal and lock it by hand.

-  Never use tools to lock the cover.

STARTING THE PUMP :

- Completely open the valves in the suction circuit.
- Open the valves in the discharge circuit to approximately 50%.
- Switch on the pump.
-  For a three-phase pump, make sure that it rotates in the direction indicated by the arrow on the fan cover.
-  If a three-phase pump is rotating in the wrong direction, contact an approved installer to invert 2 phases in the pump's electrical connection.

When the pump is primed, fully open the valves in the discharge circuit.
Check the mechanical seal and pipes for leaks.

APPENDIX

TECHNICAL DATA

GLOSSARY :

Name	Designation
TD	Technical Data
P1	Absorbed Electrical Power
P2	Restored Power
I	Rated absorbed current
Lpa 1m	Acoustic pressure level at a distance of 1m
Lwa	Sound intensity
m	mass of the pump
Overload Switch	Thermal circuit breaker
Hmax	Total Manometric Height
SP	Self-priming
Hs	Maximum suction height
H _z	Maximum loaded height
IP	Protection Index
Ins. Class	Isolation class
n	Rotation speed
T	water temperature
Pmax	Maximum admissible pressure in the pump
○ / ●	No / Yes
1~ / 3~	Single-phase/ Three-phase power supply

WARRANTY

CF pumps are guaranteed against defects in materials and/or manufacturing for a period of 2 years from the date of delivery. The capacitor and mechanical seal are considered to be wearing parts and are not covered by the warranty.

Thermal deformation (seal, diffuser, impeller) due to dry running is not covered by the warranty.

Mechanical deformation and bursting (body, cover, seal, impeller, diffuser) due to frost are not covered by the warranty.

Making the cover opaque or breaking it by pouring liquid chemicals into the skimmer is not covered by the warranty.

This warranty is subject to strict compliance with the assembly and/or maintenance instructions. The warranty will not apply if these conditions are not met.

You must present the purchase invoice when invoking the warranty.

Under this warranty, AQUALUX's sole obligation shall be, at AQUALUX's discretion, the free replacement or repair of the product or component recognised as faulty by AQUALUX. All other costs will be borne by the buyer (e.g. loss of water, heating, treatment products and the time required to refill the pool).

To benefit from this warranty, all products must first be submitted to the AQUALUX after-sales service, which must approve any replacement or repair. The warranty does not apply in the event of a visible defect.

It also excludes defects and deterioration caused by normal wear and tear, defects resulting from incorrect assembly and/or use, and changes to the product made without the consent of AQUALUX.

SOMMAIRE

CONSIGNES DE SÉCURITÉ	14
LISTE DU MATÉRIEL LIVRÉ	14
INSTALLATION	15
Emplacement de montage	15
Canalisation d'aspiration	15
Canalisation de refoulement	15
Raccordement électrique	16
Mise en service	16
ANNEXES	17
GARANTIE	18

NOTICE À LIRE ATTENTIVEMENT ET À CONSERVER POUR UNE CONSULTATION ULTÉRIEURE

Le manuel des pompes de filtration CF a pour but de vous donner toutes les informations nécessaires à une installation, une utilisation et un entretien optimal. Il est indispensable de se familiariser avec ce document et de le conserver dans un lieu sûr et connu pour des consultations ultérieures. Le non-respect des consignes pourrait être à l'origine de blessures.

Porter les équipements de sécurité (chaussures de sécurité, lunettes, masque, gants, vêtements adaptés) adéquats lors de l'installation !

Se référer aux notices des matériels électroportatifs et produits utilisés fournies par le(s) fabricant(s).

CONSIGNES DE SÉCURITÉ

▶ AVERTISSEMENTS POUR LA SÉCURITÉ :

Des symboles et des indications d'avertissements sont utilisées dans ce manuel pour indiquer un danger dérivant du non-respect de la prescription correspondante :

 **Le non-respect peut entraîner la mort ou des blessures légères à graves.**

 Le non-respect peut entraîner un risque de choc électrique.

 Le non-respect comporte un risque de dommage à la pompe ou à l'installation.

Ce manuel fournit des renseignements concernant l'installation, l'utilisation et l'entretien de votre pompe :

- Lire attentivement ce manuel avant utilisation.
- Conserver ce manuel pendant la durée de vie du produit.
- Ce manuel doit être accessible à tout moment pour les utilisateurs et le personnel de maintenance.
- Transmettre ce manuel à l'utilisateur futur.

▶ TRANSPORT, LEVAGE ET STOCKAGE INTERMÉDIAIRE :

Transport :

Les pompes sont livrées convenablement emballées pour éviter tout dommage pendant le transport. A la livraison, vérifier que l'emballage n'a pas été endommagé. Vérifier le bon état de tous les organes de la pompe.

Levage :

 **Soulever et manipuler le produit avec prudence et avec les bons outils.**

Stockage :

 **Stockage de la pompe dans un lieu sec et à l'abri des variations de température.**

LISTE DU MATÉRIEL LIVRÉ

- Une pompe de filtration CF à vitesse variable
- Deux raccords union diamètre 63 mm
- Une notice d'installation et une notice d'utilisation

INSTALLATION

EMPLACEMENT DE MONTAGE

- La pompe doit être installée dans un local sec et ventilé, à l'abri d'éventuelles inondations et à une température ambiante maximale de 40°C. Elle doit se situer sous le niveau de l'eau sans dépasser la hauteur Hz ou au-dessus du niveau de l'eau sans dépasser la hauteur Hs.
- Fixer la pompe horizontalement au travers des trous du socle de pompe à l'aide de vis (non fournies) adaptées au support.
- Installer la pompe de manière à réduire les vibrations structurelles et aériennes à l'aide de silentbloks ou d'une plaque anti-vibration.

CANALISATION D'ASPIRATION

- Le diamètre de la canalisation doit être au moins égal au diamètre de l'orifice d'aspiration tout en faisant en sorte que la vitesse de l'eau dans la canalisation ne soit pas supérieure à 1,5m/s.
- La longueur de la canalisation entre le collecteur d'aspiration et la pompe doit être à minima égale à 5 fois le diamètre de la canalisation.
- Lorsque la pompe est sous le niveau de l'eau, poser la canalisation d'aspiration avec une pente descendante (>2%).
- Lorsque la pompe est au-dessus du niveau de l'eau, poser la canalisation d'aspiration avec une pente montante (>2%).
- Afin de limiter les pertes de charge, limiter la longueur de la canalisation et le nombre de coudes.

CANALISATION DE REFOULEMENT

- Le diamètre de la canalisation doit être au moins égal au diamètre de l'orifice de refoulement tout en faisant en sorte que la vitesse de l'eau dans la canalisation ne soit pas supérieure à 2m/s.
-  Le poids de la canalisation ne doit pas reposer sur la pompe.

INSTALLATION

RACCORDEMENT ÉLECTRIQUE

- ⚠ Les raccordements électriques doivent être réalisés par un installateur agréé, conformément aux réglementations en vigueur dans le pays d'installation.
- ⚠ Installer un dispositif de coupure de l'alimentation électrique avec une ouverture de contact par pôle de 3mm minimum.
- ⚠ Protéger le circuit avec un dispositif à courant résiduel de sensibilité $I_{\Delta N} \leq 30\text{mA}$.

MISE EN SERVICE

- ⚠ La pompe ne doit jamais fonctionner sans eau.

▶ CONTRÔLES PRÉALABLES :

- ⚠ Vérifier que la tension et la fréquence du réseau correspondent bien à celles indiquées sur la plaque signalétique.
Assurez-vous que la pompe tourne librement : insérer un tournevis dans la fente de l'axe moteur, côté ventilateur, et tourner.
Remplissez d'eau le corps de pompe par le couvercle du préfiltre jusqu'au niveau de l'orifice d'aspiration.
Remettez en place le couvercle de préfiltre avec son joint et verrouillez-le manuellement.
- ⚠ Ne pas utiliser d'outil pour verrouiller le couvercle.

▶ DÉMARRAGE DE LA POMPE :

- Ouvrir totalement les vannes situées sur le circuit d'aspiration.
- Ouvrir à environ 50% les vannes situées sur le circuit de refoulement.
- Mettre la pompe sous tension.
- ⚠ Dans le cas des pompes triphasées, assurez-vous qu'elle tourne dans le sens indiqué par la flèche sur le couvercle du ventilateur.
- ⚠ Si le sens de rotation d'une pompe triphasée n'est pas le bon, faire appel à un installateur agréé pour inverser 2 phases au niveau du raccordement électrique de la pompe.

Lorsque la pompe est amorcée, ouvrir complètement les vannes sur le circuit de refoulement.

Vérifiez l'étanchéité de la garniture mécanique et des canalisations.

ANNEXE

DONNÉES TECHNIQUES

▶ GLOSSAIRE :

Nom	Désignation
TD	Données Techniques
P1	Puissance Electrique Absorbée
P2	Puissance Restituée
I	Intensité nominale du courant absorbé
Lpa 1m	Niveau de pression acoustique à 1m de distance
Lwa	Intensité sonore
m	Masse de la pompe
Overload Switch	Disjoncteur thermique
Hmax	Hauteur Manométrique Totale
SP	Auto-amorçante
Hs	Hauteur d'aspiration maximale
H _z	Hauteur maximale en charge
IP	Indice de Protection
Ins. Class	Classe d'isolement
n	Vitesse de Rotation
T	Température de l'eau
Pmax	Pression maximale admissible dans la pompe
○ / ●	Non / Oui
1~ / 3~	Alimentation Monophasée / Alimentation Triphasée

GARANTIE

Les pompes CF sont garanties contre tout défaut de matière et/ou de fabrication pendant une durée de 2 ans à compter de la date de livraison. Le condensateur et la garniture mécanique sont considérés comme des pièces d'usure et ne rentrent pas dans le contrat de garantie.

Les déformations thermiques (garniture, diffuseur, turbine) liées à la marche à sec ne sont pas garantis.

Les déformations et éclatements mécaniques (corps, couvercle, garniture, turbine, diffuseur) liées au gel ne sont pas garantis.

L'opacification et la casse du couvercle par versement de produits chimiques liquide dans le skimmer n'est pas garantie.

Cette garantie est conditionnée au strict respect de la notice de montage et/ou d'entretien. La garantie ne s'appliquera pas en cas de non-respect de ces conditions.

La présentation de la facture d'achat sera rigoureusement exigée lorsque la garantie sera invoquée.

Au titre de cette garantie, la seule obligation incombant à AQUALUX sera, au choix de AQUALUX, le remplacement gratuit ou la réparation du produit ou de l'élément reconnu défectueux par les services de AQUALUX. Tous les autres frais seront à la charge de l'acheteur (Ex : pertes d'eau, de chauffage, de produits de traitement ainsi que le temps nécessaire à la remise en eau de la piscine).

Pour bénéficier de cette garantie, tout produit doit être soumis au préalable au service après-vente de AQUALUX, dont l'accord est indispensable pour tout remplacement ou toute réparation. La garantie ne joue pas en cas de vice apparent.

Sont également exclus les défauts et détériorations provoqués par l'usure normale, les défauts résultant d'un montage et/ou d'un emploi non conforme, et les modifications du produit réalisées sans le consentement de AQUALUX.

INHALT

SICHERHEITSHINWEISE	20
LIEFERUMFANG	20
MONTAGE	21
Standort	21
Ansaugstutzen	21
Abflussrohr	21
Elektrischer Anschluss	22
Inbetriebnahme	22
ANHANG	23
GARANTIE	23

BITTE GRÜNDLICH DURCHLESEN UND ZUM SPÄTEREN NACHSCHLAGEN SORGFÄLTIG AUFBEWAHREN

In diesem Handbuch für CF Filtrationspumpen finden Sie alle Informationen zur optimalen Montage, Nutzung und Wartung. Bitte machen Sie sich mit diesem Dokument vertraut und bewahren Sie an einem sicheren, zugänglichen Ort zum späteren Nachschlagen auf. Die Nichtbeachtung der Anweisungen kann zu schweren Verletzungen führen.

Tragen Sie geeignete Schutzausrüstung (Sicherheitsschuhe, Schutzbrille, Maske, Handschuhe, geeignete Kleidung) während der Montagearbeiten !

Beachten Sie die Anweisungen des/der Hersteller(s) für die verwendeten Elektrowerkzeuge und Produkte.

SICHERHEITSHINWEISE

SICHERHEITSHINWEISE :

In diesem Handbuch werden Symbole und Warnhinweise verwendet, um auf Gefahren hinzuweisen, die sich aus der Nichteinhaltung der entsprechenden Anweisungen ergeben:

 **Die Nichtbeachtung dieser Warnung kann zu schweren Verletzungen oder zum Tod führen.**

 Bei Nichtbeachtung besteht die Gefahr eines Stromschlags.

 Die Nichtbeachtung kann zu Schäden an der Pumpe oder der Anlage führen.

Dieses Handbuch enthält Informationen zur Installation, Bedienung und Wartung Ihrer Pumpe:

- Lesen Sie dieses Handbuch vor dem Gebrauch sorgfältig durch.
- Bewahren Sie dieses Handbuch für die Lebensdauer des Produkts auf.
- Dieses Handbuch muss jederzeit für Benutzer und Wartungspersonal zugänglich sein.
- Geben Sie dieses Handbuch an zukünftige Benutzer weiter.

TRANSPORT, ANHEBEN UND ZWISCHENLAGERUNG :

Transport:

Die Pumpen werden in einer geeigneten Verpackung geliefert, um Transportschäden zu vermeiden. Überprüfen Sie bei der Lieferung, dass die Verpackung nicht beschädigt wurde. Überprüfen Sie, ob alle Komponenten der Pumpe in gutem Zustand sind.

Anheben:

 **Heben und handhaben Sie das Produkt vorsichtig und mit den geeigneten Werkzeugen.**

Lagerung:

 **Lagern Sie die Pumpe an einem trockenen Ort bei gleichbleibender Temperatur.**

LIEFERUMFANG

- CF Filtrationspumpe mit variabler Drehzahl
- Zwei Unionsanschlüsse Durchmesser 63 mm
- Montage- und Gebrauchsanweisung

MONTAGE

STANDORT

- Die Pumpe muss in einem trockenen, belüfteten Raum, vor Überschwemmungen geschützt und bei einer maximalen Umgebungstemperatur von 40 °C montiert werden. Sie muss sich unterhalb des Wasserspiegels befinden, ohne die Höhe H_z zu überschreiten, oder oberhalb des Wasserspiegels, ohne die Höhe H_s zu überschreiten.
- Schrauben Sie die Pumpe horizontal an die Halterung und bedienen Sie sich dazu der dafür vorgesehenen Öffnungen im Pumpenboden (Schrauben nicht in Lieferumfang enthalten).
- Montieren Sie die Pumpe so, dass sie fest sitzt und keinen Schwingungen ausgesetzt ist, indem Sie Silentblöcke oder Vibrationsdämpfer anbringen Um Druckverluste zu begrenzen, kürzen Sie das Rohres und begrenzen Sie die Anzahl der Kurven. .

ANSAUGSTUTZEN

- Der Durchmesser des Stutzens muss mindestens gleich dem Durchmesser der Ansaugöffnung sein, wobei darauf zu achten ist, dass die Durchflussgeschwindigkeit des Wassers im Rohr 1,5 m/s nicht überschreitet.
- Die Länge des Rohres zwischen dem Ansaugkrümmer und der Pumpe muss mindestens das 5-fache des Rohrdurchmessers betragen.
- Wenn sich die Pumpe unter dem Wasserspiegel befindet, verlegen Sie das Saugrohr mit einem Gefälle (>2 %).
- Wenn sich die Pumpe über dem Wasserspiegel befindet, verlegen Sie das Saugrohr mit einer Steigung (>2 %).
- Um Druckverluste zu begrenzen, kürzen Sie das Rohres und begrenzen Sie die Anzahl der Kurven.
- Wenn die Pumpe oberhalb des Wasserspiegels steht sollte man unbedingt ein Rückschlagventil auf der Saugseite montieren damit das Saugleitung nicht leerläuft.

ABFLUSSROHR

- Der Durchmesser des Rohrs muss mindestens gleich dem Durchmesser der Ansaugöffnung sein, wobei darauf zu achten ist, dass die Durchflussgeschwindigkeit des Wassers im Rohr 2 m/s nicht überschreitet.
-  Das Gewicht des Rohres darf nicht auf der Pumpe lasten.

MONTAGE

ELEKTRISCHER ANSCHLUSS

- ⚡ Alle elektrischen Anschlüsse sind gemäß den Vorschriften des örtlichen Stromversorgers auszuführen.
- ⚡ Montieren Sie ein Stromabschaltgerät mit einer mindestens 3 mm Kontaktöffnung an jedem Pol.
- ⚡ Schützen Sie den Stromkreis mit einem Fehlerstromschutzschalter mit einer Empfindlichkeit von $I_{\Delta N} \leq 30$ mA.

INBETRIEBNAHME

- ⚠ Die Pumpe darf niemals ohne Wasser laufen.

➤ VORABKONTROLLEN :

- ⚠ Überprüfen Sie, ob Netzspannung und -frequenz mit den Angaben auf dem Typenschild übereinstimmen.
Stellen Sie sicher, dass sich die Pumpe frei drehen kann: Setzen Sie einen Schraubenzieher in den Schlitz in der Motorwelle auf der Lüfterseite an und drehen Sie ihn.
Füllen Sie den Pumpenkörper durch den Deckel des Vorfilters bis zur Höhe der Ansaugöffnung mit Wasser.
Setzen Sie den Deckel des Vorfilters mit entsprechender Dichtung wieder auf und verriegeln Sie ihn von Hand.
- ⚠ Verwenden Sie zur Verriegelung der Abdeckung niemals Werkzeuge.

➤ STARTEN DER PUMPE :

- Öffnen Sie die Ventile im Saugkreislauf vollständig.
- Öffnen Sie die Ventile im Ablasskreislauf zu ca. 50 %.
- Schalten Sie die Pumpe ein.

- ⚠ Stellen Sie bei einer Dreiphasenpumpe sicher, dass sie sich in der durch den Pfeil auf der Lüfterabdeckung angegebenen Richtung dreht.

- ⚡ Wenn sich eine Dreiphasenpumpe in die falsche Richtung dreht, wenden Sie sich an einen zugelassenen Installateur, um 2 Phasen im elektrischen Anschluss der Pumpe umzukehren.

Sobald die Pumpe angesaugt wurde, öffnen Sie die Ventile im Auslasskreislauf vollständig.

Überprüfen Sie die Gleitringdichtung und die Rohre auf Dichtheit.

ANHANG

TECHNISCHE DATEN

➤ GLOSSAR :

Name	Bezeichnung
TD	Technische Daten
P1	Absorbierte elektrische Leistung
P2	Wiederhergestellte Leistung
I	Nennstromaufnahme
Lpa 1m	Schalldruckpegel im Abstand von 1m
Lwa	Lautstärke
m	Masse der Pumpe
Overload Switch	Thermoschutzschalter
Hmax	Manometrische Gesamthöhe
SP	Selbstansaugend
Hs	Maximale Ansaughöhe
H _z	Maximale Ladehöhe
IP	Schutzklasse
Ins. Class	Isolationsklasse
n	Drehgeschwindigkeit
T	Wassertemperatur
Pmax	Maximal zulässiger Druck in der Pumpe
○ / ●	Nein / Ja
1~ / 3~	Einphasige/ Dreiphasige Stromversorgung

GARANTIE

CF-Pumpen sind für einen Zeitraum von 2 Jahren ab Lieferdatum gegen Material- und/oder Fertigungsfehler garantiert. Der Kondensator und die Gleitringdichtung gelten als Verschleißteile und fallen nicht unter die Garantie.

Thermische Verformungen (Dichtung, Diffusor, Turbine) durch Trockenlauf fallen nicht unter die Garantie.

Mechanische Verformungen und Bersten (Körper, Deckel, Dichtung, Turbine, Diffusor) durch Frost fallen nicht unter die Garantie.

Das Bedecken oder Beschädigen durch Zugabe von flüssigen Chemikalien in den Skimmer fallen nicht unter die Garantie.

Diese Garantie unterliegt der strikten Einhaltung der Montage- und/oder Wartungsanweisungen. Die Garantie erlischt, wenn diese Bedingungen nicht erfüllt sind.

Die Inanspruchnahme der Garantie erfordert die Vorlage einer Rechnung für den Kauf.

Im Rahmen dieser Garantie besteht die einzige Verpflichtung von CF - Group nach Ermessen von CF - Group im kostenlosen Austausch oder der Reparatur des Produkts oder der Komponente, die von CF - Group als fehlerhaft anerkannt wurde. Alle anderen Kosten trägt der Käufer (z. B. Wasserverlust, Heizung, Pflegeprodukte und der Zeitaufwand, der zum Nachfüllen des Pools erforderlich ist).

Um diese Garantie in Anspruch zu nehmen, müssen alle Produkte zuerst dem CF - GROUP-Kundendienst vorgelegt werden, der jeden Austausch oder jede Reparatur genehmigen muss. Die Gewährleistung entfällt im Falle eines sichtbaren Defekts.

Sie schließt zudem Mängel und Beschädigungen aus, die durch normalen Verschleiß, Schäden infolge unsachgemäßer Montage und/oder Verwendung sowie Änderungen am Produkt ohne Zustimmung von CF - Group verursacht werden.

Montage und Bedienungsanleitung

Anmeldung einer Reklamation
CF - Group Kundendienst
Bahnhofstr. 68
D-73240 Wendlingen
Tel.: + 49 (0) 7024/4048-666
Fax: + 49 (0) 7024/4048-667
E-Mail: service@waterman-pool.com

BITTE IN DRUCKBUCHSTABEN ANFÜLLEN!

Ich habe am _____ bei der Firma _____

PLZ _____ Ort _____ das Produkt Typ _____ mit der Artikelnummer _____ gekauft.

Leider muss ich folgendes reklamieren (Bitte möglichst exakte Beschreibung):

Name* _____

PLZ / Ort* _____

Straße* _____

Telefon (Festnetz)* _____

Mobiltelefon _____

Fax _____

E-Mail* _____

*Notwendige Angaben

Ort _____ Datum _____ Unterschrift _____

Mehr Infos und Support im Internet:
www.waterman-pool.com
www.summer-fun.info

CF - Group GmbH | Bahnhofstr. 68 | 73240 Wendlingen | GERMANY

Technische Änderungen sind vorbehalten. Für Irrtümer und Druckfehler übernehmen wir keine Haftung.
Copyright © Waterman GmbH, 2011, Stand 12.2011.

INHOUD

VEILIGHEIDSVOORSCHRIFTEN	26
LIJST GELEVERD MATERIAAL	26
INSTALLATIE	27
Opstelling de montage	27
Afzuigkanaal	27
Afvoerleiding	27
Elektrische aansluiting	28
Inbedrijfstelling	28
BIJLAGES	29
GARANTIE	30

INSTRUCTIES AANDACHTIG LEZEN EN BEWAREN VOOR LATERE RAADPLEGING

De handleiding van de filterpompen CF is bestemd om u alle nodige informatie te verstrekken voor een optimale installatie, gebruik en onderhoud. Het is verplicht vertrouwd te raken met dit document en het te bewaren op een veilige en gekende plek, voor latere raadpleging. Het niet naleven van de voorschriften kan verwondingen veroorzaken.

Draag de beschermingsmiddelen (veiligheidsschoenen, bril, masker, handschoenen, geschikte kleding) tijdens de installatie!

Raadpleeg de handleidingen van de gebruikte draagbare elektrische apparaten en producten geleverd door de fabrikant(en).

VEILIGHEIDSVoORSCHRIFTEN

VEILIGHEIDSWAARSCHUWINGEN :

De symbolen en waarschuwingen worden gebruikt in deze handleiding om te duiden op gevaar verbonden met het niet naleven van de voorschriften:

 **Het niet naleven kan de dood of lichte tot ernstige verwondingen veroorzaken.**

 Het niet naleven kan risico van elektrische schok inhouden.

 Het niet naleven houdt het risico in van beschadiging van de pomp of het systeem.

Deze handleiding verstrekt de informatie over de installatie, het gebruik en het onderhoud van uw pomp:

- Lees deze handleiding aandachtig voor gebruik.
- Bewaar deze handleiding tijdens de levensduur van het product.
- Deze handleiding moet altijd bereikbaar zijn voor de gebruikers en het onderhoudspersoneel.
- De handleiding overhandigen aan de toekomstige gebruiker.

TRANSPORT, HEFFEN EN TIJDELIJKE OPSLAG:

Transport:

De pompen worden goed verpakt voor de levering om transportschade te voorkomen. Bij oplevering, controleer of de verpakking niet beschadigd is. Controleer de goede staat van de inrichtingen van de pomp.

Heffen:

 **Het product voorzichtig tillen en hanteren, met geschikte middelen.**

Opslag:

 **De pomp moet bewaard worden op een droge plek, afgeschermd van temperatuurschommelingen.**

LIJST GELEVERD MATERIAAL

- Filterpomp CF met variabele snelheid
- Twee wartelaansluitingen met een diameter van 63 mm
- Installatie-instructies en een gebruikshandleiding

INSTALLATIE

OPSTELLING DE MONTAGE

- De pomp moet geïnstalleerd worden in een droog en geventileerd vertrek, afgeschermd van eventuele overstromingen en bij een omgevingstemperatuur van maximum 40°C. De pomp moet onder water liggen zonder de hoogte Hz te overschrijden of boven het waterniveau zonder de hoogte Hs te overschrijden.
- Bevestig de pomp horizontaal door de gaten in de pompsokkel met behulp van schroeven (niet meegeleverd) die aangewezen zijn voor de drager.
- Installeer de pomp op dusdanige manier om structurele en luchtrillingen te beperken, met behulp van silentblocs of een trilvrije plaat.

AFZUIGKANAAL

- De diameter van het kanaal moet minstens gelijk zijn aan de diameter van de afzuigopening, waarbij de stroomsnelheid van het water in het kanaal niet groter dan 1,5m/s mag bedragen.
- De lengte van het kanaal tussen de afzuigcollector en de pomp moet minimaal gelijk zijn aan 5 keer de diameter van het kanaal.
- Wanneer de pomp onder water zit, moet het afzuigkanaal geplaatst worden met een dalende helling (>2%).
- Wanneer de pomp boven het waterniveau zit, moet het afzuigkanaal geplaatst worden met een stijgende helling (>2%).
- Om lastverlies te voorkomen, beperk de lengte van het kanaal en het aantal ellebogenbochten.

AFVOERLEIDING

- De diameter van de leiding moet minstens gelijk zijn aan de diameter van de afvoeropening, waarbij de stroomsnelheid van het water in de leiding niet groter dan 2m/s mag bedragen.
-  Het gewicht van de leiding mag de pomp niet belasten.

INSTALLATIE

ELEKTRISCHE AANSLUITING

- ⚠ De elektrische aansluitingen moeten gerealiseerd worden door een erkende installateur, overeenkomstig de wetten en voorschriften in het land van installatie.
- ⚠ Installeer een inrichting om de elektrische stroomvoorziening te onderbreken met een opening tussen de contacten van minstens 3mm.
- ⚠ Bescherm het circuit met een reststroominrichting met een gevoeligheid van $I_{\Delta N} \leq 30\text{mA}$.

INBEDRIJFSTELLING

- ⚠ De pomp mag nooit draaien zonder water.

▶ CONTROLES VOORAF:

- ⚠ Controleer of de spanning en de frequentie van het net overeenkomen met de gegevens op het kenplaatje.
Zorg ervoor dat de pomp vrij draait: steek een schroevendraaier in de gleuf van de motoras, aan de zijde van de ventilator, en draai.
Vul het pomphuis met water doorheen het deksel van de voorfilter, tot aan het niveau van de aanzuigopening.
Plaats het deksel van de voorfilter terug samen met de afdichting en vergrendel met de hand.
- ⚠ Gebruik geen gereedschap om het deksel te vergrendelen.

▶ DE POMP STARTEN:

- Open de kleppen op het afzuigcircuit volledig.
- Open de kleppen op het afvoercircuit ongeveer 50%.
- Schakel de pomp in.
- ⚠ Voor de draaistroompompen, zorg ervoor dat deze draaien in de richting aangegeven door de pijl op het deksel van de ventilator.
- ⚠ Als de draairichting van de draaistroompomp niet juist is, raadpleeg een erkende installateur om 2 fasen om te keren ter hoogte van de elektrische aansluiting van de pomp.

Wanneer de pomp opgestart wordt, open de kleppen op het afvoercircuit volledig. Controleer de dichtheid van de mechanische pakking en de leidingen.

BIJLAGE

TECHNISCHE GEGEVENS

▶ GLOSSARIUM :

Naam	Benaming
TD	Technische Gegevens
P1	Geabsorbeerd Elektrisch Vermogen
P2	Teruggegeven Vermogen
I	Nominale geabsorbeerde stroomserkte
Lpa 1m	Geluidsdruk niveau op 1m afstand
Lwa	Geluidsterkte
m	Massa van de pomp
Overload Switch	Thermische beveiligingsschakelaar
Hmax	Totale Manometrische Hoogte
SP	Autostartend
Hs	Maximale afzuighoogte
H _z	Maximale laadhoogte
IP	Beschermingsindex
Ins. Class	Isolatieklasse
n	Draaisnelheid
T	Temperatuur van het water
Pmax	Maximale toelaatbare druk in de pomp
○ / ●	Nee / Ja
1~ / 3~	Eenfasige Voeding / Draaistroomvoeding

GARANTIE

De pompen CF zijn verzekerd tegen materiaal- en/of fabrieksfouten gedurende 2 jaar vanaf de leveringsdatum. De condensator en de mechanische pakking worden beschouwd als slijtdelen en vallen niet onder de contractuele garantie.

De thermische vervormingen (pakking, diffusor, turbine) zijn veroorzaakt door het droog functioneren en zijn niet verzekerd.

Mechanische vervormingen en explosies (huis, deksel, pakking, turbine, diffusor) veroorzaakt door vorst zijn niet verzekerd.

Opacificatie en breuk van het deksel door het morsen van chemische vloeistoffen in de skimmer valt niet onder de garantie.

Deze garantie is onderhevig aan de strenge naleving van de instructies voor montage en/of onderhoud. De garantie vervalt indien deze condities niet gerespecteerd worden.

De aankoopfactuur moet voorgelegd worden om de garantie in te roepen.

Met betrekking tot de garantie van AQUALUX, moet AQUALUX als enige plicht oordelen of het product of het element dat defect wordt geacht door de diensten van AQUALUX gratis wordt vervangen of gerepareerd zal worden. Alle kosten zijn ten laste van de koper (vb. waterlekken, verwarming, producten voor de behandeling en de tijd die nodig is om het zwembad weer te vullen met water).

Om de garantie in te roepen, moet elk product vooraf voorgelegd worden aan de klantendienst van AQUALUX, waarvan de toestemming onontbeerlijk is voor de eventuele vervanging of reparatie. De garantie dekt geen zichtbare gebreken.

De garantie dekt ook geen fouten en schade veroorzaakt door normale slijtage, defecten resulterend door een montage en/of oneigenlijk gebruik en wijzigingen aan het product aangebracht zonder de toestemming van AQUALUX.

ÍNDICE

INSTRUCCIONES DE SEGURIDAD	32
LISTA DEL MATERIAL RECIBIDO.....	32
INSTALACIÓN.....	33
Colocación para el montaje.....	33
Tubería de succión	33
Tubería de descarga	33
Conexiones eléctricas.....	34
Puesta en servicio.....	34
ANEXOS	35
GARANTÍA	36

POR FAVOR, LEA ESTE MANUAL CON ATENCIÓN Y GUÁRDELO PARA FUTURAS CONSULTAS

El manual de las bombas de filtración CF tiene por objeto suministrarle toda la información necesaria para su instalación, su uso y un mantenimiento óptimos. Resulta imprescindible que se familiarice usted con este documento y que lo guarde en lugar seguro y sabido para futuras consultas. El incumplimiento de estas instrucciones puede provocar lesiones.

¡Lleve los equipos de seguridad (calzado, gafas de seguridad, máscara, guantes, ropa adecuada) para llevar a cabo la instalación!

Consulte los manuales de los aparatos eléctricos portátiles y de los productos a usar que le han proporcionado los respectivos fabricantes.

INSTRUCCIONES DE SEGURIDAD

▶ ADVERTENCIAS DE SEGURIDAD:

En este manual se utilizan símbolos e indicaciones de advertencia para indicar la existencia de algún peligro derivado de no cumplir la prescripción correspondiente:

 **El incumplimiento puede provocar la muerte o lesiones leves o graves.**

 El incumplimiento puede provocar descargas eléctricas.

 El incumplimiento conlleva riesgo de daños en la bomba o en la instalación.

Este manual ofrece información acerca de la instalación, uso y mantenimiento de su bomba:

- Lea con atención este manual antes del uso.
- Conserve este manual durante toda la vida útil del producto.
- Los usuarios y personal de mantenimiento deben poder acceder a este manual en todo momento.
- Transmita este manual a cualquier otro usuario que pudiera tener en el futuro.

▶ TRANSPORTE, ELEVACIÓN Y ALMACENAMIENTO TEMPORAL:

Transporte:

Las bombas se entregan debidamente embaladas para evitar que sufran daños durante el transporte. Cuando la reciba, compruebe que el embalaje no ha sufrido daño alguno. Compruebe que todos los componentes de la bomba están en buen estado.

Elevación:

 **Levante y manipule el producto con cuidado con herramientas adecuadas.**

Almacenamiento:

 **Almacene la bomba en lugar seco y protegido de las variaciones de temperatura.**

LISTA DEL MATERIAL RECIBIDO

- Una bomba de filtración CF de velocidad variable
- Dos conexiones de unión de 63 mm de diámetro
- Un manual de instalación y un manual de uso.

INSTALACIÓN

COLOCACIÓN PARA EL MONTAJE

- La bomba debe instalarse en un local seco y bien ventilado, protegido de posibles inundaciones y a una temperatura ambiente máxima de 40°C. Debe colocarse por debajo del nivel del agua sin superar la altura Hz o sobre el nivel del agua sin superar la altura Hs.
- Fije la bomba en posición horizontal con tornillos (que no se suministran) adecuados para el soporte.
- Instale la bomba con silent blocks o una placa anti vibraciones que reduzca las vibraciones estructurales o aéreas.

TUBERÍA DE SUCCIÓN

- El diámetro de la tubería debe ser al menos igual al diámetro del orificio de succión, de manera que la velocidad del agua en la tubería no sea superior a 1,5 m/s.
- La longitud de la tubería entre el colector de succión y la bomba debe ser al menos igual a 5 veces el diámetro de la tubería.
- Si la bomba está por debajo del nivel del agua, coloque la tubería de succión con pendiente hacia abajo (>2%).
- Si la bomba está por encima del nivel del agua, coloque la tubería de succión con pendiente hacia arriba (>2%).
- Para reducir las pérdidas de carga, limite la longitud de la tubería y el número de codos.

TUBERÍA DE DESCARGA

- El diámetro de la tubería debe ser al menos igual al diámetro del orificio de descarga, de manera que la velocidad del agua en la tubería no sea superior a 2 m/s.

 El peso de las tuberías no debe recaer sobre la bomba.

INSTALACIÓN

CONEXIONES ELÉCTRICAS

- ⚠ Las conexiones eléctricas deben ser realizadas por un instalador homologado, según la normativa que esté vigente en el país en que se realiza la instalación.
- ⚠ Monte un dispositivo de corte de la corriente eléctrica que tenga una apertura de contacto por polo de 3 mm como mínimo.
- ⚠ Proteja el circuito con un dispositivo de corriente residual que tenga una sensibilidad $I_{\Delta N} \leq 30\text{mA}$.

PUESTA EN SERVICIO

- ⚠ La bomba no debe funcionar en ningún caso sin agua.

▶ CONTROLES PREVIOS:

- ⚠ Compruebe que la tensión y frecuencia de la red coinciden con las que figuran en la placa de características.

Asegúrese de que la bomba gira libremente: inserte un destornillador en la ranura del eje del motor, del lado del ventilador, y gire.

Llene con agua el cuerpo de la bomba a través de la tapa del prefiltro hasta que llegue al nivel del orificio de succión.

Vuelva a colocar la tapa del prefiltro con su junta y bloquéela manualmente.

- ⚠ No utilice ninguna herramienta para bloquear la tapa.

▶ ARRANQUE DE LA BOMBA:

- Abra completamente las válvulas del circuito de succión.
- Abra al 50% más o menos las válvulas del circuito de descarga.
- Encienda la bomba.

- ⚠ En el caso de las bombas trifásicas, asegúrese de que gira en el sentido que indica la flecha en la tapa del ventilador.

- ⚠ Si la bomba trifásica no gira en el sentido correcto, llame a un instalador homologado para que invierta 2 fases en la conexión eléctrica de la bomba.

Una vez cebada la bomba, abra completamente las válvulas del circuito de descarga.

Compruebe la estanqueidad del sello mecánico y de las tuberías.

ANEXO

DATOS TÉCNICOS

▶ GLOSARIO:

Nombre	Denominación
TD	Datos técnicos
P1	Potencia eléctrica absorbida
P2	Potencia restaurada
I	Intensidad nominal de corriente absorbida
L _{pa} 1m	Nivel de presión acústica a 1 m de distancia
L _{wa}	Intensidad sonora
m	Masa de la bomba
Interruptor de sobrecarga	Disyuntor térmico
H _{max}	Altura manométrica total
SP	Autocebado
H _s	Altura de succión máxima
H _z	Altura máxima con carga
IP	Índice de protección
Ins. Clase	Clase de aislamiento
n	Velocidad de giro
T	Temperatura del agua
P _{max}	Presión máxima admisible en la bomba
○ / ●	No / Sí
1~ / 3~	Corriente monofásica / Corriente trifásica

GARANTÍA

Las bombas CF están garantizadas contra cualquier defecto de material y/o fabricación por un período de 2 años a partir de la fecha de entrega. El condensador y el sello mecánico se consideran piezas de desgaste y no están cubiertos por el contrato de garantía.

No se garantizan las deformaciones térmicas (sellado, difusor, turbina) debidas a funcionamiento en seco.

No se garantizan deformaciones ni roturas mecánicas (cuerpo, tapa, sellado, turbina, difusor) debidas a heladas.

No se garantiza si la tapa se vuelve opaca o se rompe por derrame de productos químicos líquidos al skimmer.

Esta garantía está sujeta al estricto cumplimiento de las instrucciones de montaje y de mantenimiento. La garantía no se aplicará en el caso de incumplimiento de estas condiciones.

Es imprescindible presentar la factura de compra cuando se reclame alguna intervención en garantía.

En virtud de esta garantía, la única obligación de AQUALUX será, a elección de AQUALUX, la sustitución o reparación gratuita del producto o elemento reconocido como defectuoso por los servicios de AQUALUX. Cualquier otro gasto será por cuenta del comprador. (EJ: pérdida de agua, de calentamiento, de productos de tratamiento, o del tiempo necesario para volver a llenar la piscina).

Para beneficiarse de esta garantía, todo producto en cuestión debe ser remitido previamente al departamento de servicio posventa de AQUALUX, y será imprescindible que AQUALUX apruebe previamente cualquier sustitución o reparación. La garantía no se aplica en caso de vicio aparente.

Se excluyen asimismo cualquier defecto o deterioro causado por el uso y desgaste normal, los defectos consecuencia de un montaje y/o uso inadecuado y las modificaciones del producto realizadas sin el consentimiento de AQUALUX.

ÍNDICE

INSTRUÇÕES DE SEGURANÇA	38
LISTA DE EQUIPAMENTOS FORNECIDOS.....	38
INSTALAÇÃO	39
Local de montagem	39
Tubagem de aspiração.....	39
Tubagem de distribuição.....	39
Ligação eléctrica.....	40
Colocação em funcionamento.....	40
APÊNDICES.....	41
GARANTIA	42

LEIA COM ATENÇÃO E CONSERVE PARA REFERÊNCIA FUTURA

O objetivo do manual da bomba de filtração CF é fornecer-lhe todas as informações necessárias para uma instalação, utilização e manutenção ideais. É essencial que se familiarize com este documento e que o conserve num local seguro e conhecido para referência futura. O incumprimento destas instruções pode resultar em ferimentos.

Utilize equipamento de segurança adequado (sapatos de proteção, óculos de proteção, máscara, luvas, vestuário adequado) durante a instalação!

Consulte as instruções fornecidas pelo(s) fabricante(s) das ferramentas elétricas e dos produtos utilizados.

INSTRUÇÕES DE SEGURANÇA

▶ AVISOS DE SEGURANÇA :

Os símbolos e avisos são utilizados neste manual para indicar um perigo resultante do incumprimento das instruções correspondentes:

 **O incumprimento pode resultar em morte ou ferimentos graves.**

 O incumprimento pode resultar num risco de choque elétrico.

 O incumprimento pode provocar danos na bomba ou na instalação.

Este manual fornece informações sobre a instalação, o funcionamento e a manutenção da sua bomba:

- Leia atentamente este manual antes de o utilizar.
- Conserve este manual durante toda a vida útil do produto.
- Este manual deve estar sempre acessível aos utilizadores e ao pessoal de manutenção.
- Transmita este manual aos futuros utilizadores.

▶ TRANSPORTE, ELEVAÇÃO E ARMAZENAGEM INTERMÉDIA:

Transporte:

As bombas são fornecidas adequadamente embaladas para evitar danos durante o transporte. Aquando da entrega, verifique se a embalagem não está danificada. Verifique se todos os componentes da bomba se encontram em boas condições.

Elevação:

 **Eleve e manuseie o produto com cuidado e com as ferramentas corretas.**

Armazenamento:

 **Armazene a bomba num local seco e longe de variações de temperatura.**

LISTA DE EQUIPAMENTOS FORNECIDOS

- Bomba de filtração de velocidade variável CF
- Duas ligações de união com 63 mm de diâmetro
- Instruções de instalação e de utilização

INSTALAÇÃO

LOCAL DE MONTAGEM

- A bomba deve ser instalada num local seco, ventilado, protegido contra inundações e a uma temperatura ambiente máxima de 40 °C. Deve estar abaixo do nível da água sem ultrapassar a altura Hz ou acima do nível da água sem ultrapassar a altura Hs.
- Fixe a bomba horizontalmente através dos orifícios da base da bomba, utilizando parafusos (não fornecidos) adequados ao suporte.
- Instale a bomba de modo a reduzir as vibrações estruturais e aéreas, utilizando blocos silenciosos ou uma placa anti-vibração.

TUBAGEM DE ASPIRAÇÃO

- O diâmetro da tubagem deve ser, pelo menos, igual ao diâmetro do orifício de aspiração, assegurando simultaneamente que a velocidade da água na tubagem não exceda os 1,5 m/s.
- O comprimento da tubagem entre o coletor de aspiração e a bomba deve ser pelo menos 5 vezes superior ao diâmetro da tubagem.
- Quando a bomba estiver abaixo do nível da água, coloque o tubo de sucção com uma inclinação descendente (>2%).
- Quando a bomba estiver acima do nível da água, coloque a tubagem de sucção com um declive ascendente (>2%).
- Para limitar as perdas de carga, limite o comprimento do tubo e o número de curvas.

TUBAGEM DE DISTRIBUIÇÃO

- O diâmetro da tubagem deve ser pelo menos igual ao diâmetro do orifício de descarga, assegurando simultaneamente que a velocidade da água na tubagem não exceda 2 m/s.
-  O peso da tubagem não deve repousar sobre a bomba.

INSTALAÇÃO

LIGAÇÃO ELÉCTRICA

- ⚡ As ligações eléctricas devem ser efetuadas por um instalador autorizado, em conformidade com os regulamentos em vigor no país de instalação.
- ⚡ Instale um dispositivo de corte de energia com uma abertura de contacto por poste de pelo menos 3 mm.
- ⚡ Proteja o circuito com um dispositivo de corrente residual com uma sensibilidade de $I_{\Delta N} \leq 30 \text{mA}$.

COLOCAÇÃO EM FUNCIONAMENTO

- ⚠ A bomba nunca deve ser operada sem água.

▶ CONTROLOS PRÉVIOS :

- ⚠ Verifique se a tensão e a frequência da rede correspondem às indicadas na placa de identificação.
Assurez-vous que la pompe tourne librement : insérer un tournevis dans la fente de l'axe moteur, côté ventilateur, et tourner.
Remplissez d'eau le corps de pompe par le couvercle du préfiltre jusqu'au niveau de l'orifice d'aspiration.
Remettez en place le couvercle de préfiltre avec son joint et verrouillez-le manuellement.

- ⚠ Não utilize ferramentas para bloquear a tampa.

▶ ARRANQUE DA BOMBA :

- Abra completamente as válvulas do circuito de aspiração.
- Abra as válvulas do circuito de descarga até cerca de 50%.
- Ligue a bomba.

- ⚠ Dans le cas des pompes triphasées, assurez-vous qu'elle tourne dans le sens indiqué par la flèche sur le couvercle du ventilateur.

- ⚡ Si le sens de rotation d'une pompe triphasée n'est pas le bon, faire appel à un installateur agréé pour inverser 2 phases au niveau du raccordement électrique de la pompe.

Lorsque la pompe est amorcée, ouvrir complètement les vannes sur le circuit de refoulement.

Vérifiez l'étanchéité de la garniture mécanique et des canalisations.

APÊNDICE

DADOS TÉCNICOS

▶ GLOSSÁRIO:

Nome	Designação
TD	Dados técnicos
P1	Energia elétrica absorvida
P2	Potência restituída
I	Corrente nominal de entrada
Lpa 1m	Nível de pressão sonora a uma distância de 1m
Lwa	Intensidade sonora
m	VMassa da bomba
Interruptor de sobrecarga	Disjuntor térmico
Hmax	Cabeça manométrica total
SP	Autoaspirante
Hs	Altura máxima de aspiração
H _z	Altura máxima de carga
IP	Classe de proteção
Ins. Classe	Classe de isolamento
n	Velocidade de rotação
T	Temperatura da água
Pmax	Pressão máxima admissível da bomba
○ / ●	Não / Sim
1~ / 3~	Alimentação elétrica monofásica / Alimentação elétrica trifásica

GARANTIA

As bombas CF são garantidas contra defeitos de material e/ou de fabrico durante um período de 2 anos a partir da data de entrega. O condensador e o vedante mecânico são considerados peças de desgaste e não estão cobertos pela garantia.

A deformação térmica (vedante, difusor, impulsor) devido ao funcionamento a seco não é garantida.

A deformação mecânica e o rebentamento (corpo, tampa, vedante, impulsor, difusor) devido ao gelo não são garantidos.

A cobertura não pode ser tornada opaca ou quebrada através do derrame de produtos químicos líquidos no escumador.

Esta garantia está sujeita ao cumprimento rigoroso das instruções de montagem e/ou manutenção. A garantia não será aplicável se estas condições não forem cumpridas.

A apresentação da fatura de compra será estritamente exigida quando a garantia for acionada.

Ao abrigo desta garantia, a única obrigação da AQUALUX será, à escolha da AQUALUX, a substituição ou reparação gratuita do produto ou componente reconhecido como defeituoso pelos serviços da AQUALUX. Todos os outros custos serão suportados pelo comprador (por exemplo, perdas de água, aquecimento, produtos de tratamento e tempo necessário para repor a piscina na água).

Para beneficiar desta garantia, todos os produtos devem ser previamente submetidos ao serviço pós-venda da AQUALUX, cujo acordo é essencial para qualquer substituição ou reparação. A garantia não se aplica em caso de defeito aparente.

Estão também excluídos os defeitos e deteriorações causados pelo desgaste normal, os defeitos resultantes de uma montagem e/ou utilização e as modificações efetuadas no produto sem o consentimento da AQUALUX.

INDICE

ISTRUZIONI RELATIVE ALLA SICUREZZA.....	44
ELENCO DEL MATERIALE IN DOTAZIONE	44
INSTALLAZIONE.....	45
Luogo di installazione	45
Tube di aspirazione	45
Tube di scarico	45
Collegamenti elettrici	46
Messa in funzione	46
ALLEGATO	47
GARANZIA	48

ISTRUZIONI DA LEGGERE ATTENTAMENTE E CONSERVARE PER FUTURE CONSULTAZIONI

Il manuale delle pompe di filtrazione CF intende fornire tutte le informazioni necessarie per un'installazione, un funzionamento e una manutenzione ottimali. È essenziale conoscere bene il contenuto di questo documento e conservarlo in un luogo pratico e sicuro per future consultazioni. Il non rispetto delle indicazioni fornite potrebbe essere l'origine di infortuni.

Durante l'installazione, indossare l'attrezzatura di sicurezza adeguata (scarpe di sicurezza, occhiali, mascherina, guanti, indumenti adatti)!

Consultare le istruzioni fornite dai produttori delle apparecchiature elettriche portatili e dei prodotti utilizzati.

ISTRUZIONI RELATIVE ALLA SICUREZZA

PRECAUZIONI RELATIVE ALLA SICUREZZA:

I simboli e le avvertenze sono presenti in questo manuale per indicare un pericolo derivante dalla mancata osservanza delle relative istruzioni:

 **L'inosservanza può causare morte o lesioni gravi.**

 La mancata osservanza può comportare il rischio di scosse elettriche.

 La mancata ottemperanza può causare danni alla pompa o all'installazione.

Questo manuale fornisce informazioni sull'installazione, il funzionamento e la manutenzione della sua pompa:

- Legga attentamente il manuale prima dell'uso.
- Conservi questo manuale per tutta la vita del prodotto.
- Questo manuale deve essere sempre accessibile agli utenti e al personale addetto alla manutenzione.
- Consegni questo manuale ai futuri utenti.

TRASPORTO, SOLLEVAMENTO E STOCCAGGIO INTERMEDIO:

Trasporto:

Le pompe vengono consegnate opportunamente imballate per evitare danni durante il trasporto. Alla consegna, verifichi che l'imballaggio non sia stato danneggiato. Verifichi che tutti i componenti della pompa siano in buone condizioni.

Sollevamento:

 **Sollevi e maneggi il prodotto con attenzione e con gli strumenti corretti.**

Stoccaggio:

 **Conservi la pompa in un luogo asciutto e lontano da variazioni di temperatura.**

ELENCO DEL MATERIALE IN DOTAZIONE

- Una pompa di filtrazione CF a velocità variabile
- Due raccordi di diametro 63 mm
- Un manuale d'installazione e un manuale d'uso

INSTALLAZIONE

LUOGO DI INSTALLAZIONE

- La pompa deve essere installata in un locale asciutto e ventilato, al riparo da possibili allagamenti e ad una temperatura ambiente massima di 40°C. Deve essere collocata sotto il livello dell'acqua senza superare l'altezza Hz o sopra il livello dell'acqua senza superare l'altezza Hs.
- Fissi la pompa orizzontalmente attraverso i fori della base della pompa, utilizzando viti (non fornite) adatte al supporto.
- Installi la pompa in modo da ridurre le vibrazioni strutturali e aeree, utilizzando blocchi silenziosi o una piastra antivibrazioni.

TUBO DI ASPIRAZIONE

- Il diametro del tubo deve essere almeno pari al diametro della porta di aspirazione, assicurandosi che la velocità dell'acqua nel tubo non superi 1,5 m/s.
- La lunghezza del tubo tra il collettore di aspirazione e la pompa deve essere almeno 5 volte il diametro del tubo.
- Quando la pompa è sotto il livello dell'acqua, posare il tubo di aspirazione con una pendenza verso il basso (>2%).
- Quando la pompa si trova sopra il livello dell'acqua, posare il tubo di aspirazione con una pendenza crescente (>2%).
- Per limitare le perdite di carico, limiti la lunghezza del tubo e il numero di gomiti.

TUBO DI SCARICO

- Il diametro del tubo deve essere almeno uguale al diametro del foro di scarico, garantendo che la velocità dell'acqua nel tubo non superi i 2 m/s.

 Il peso del tubo non deve poggiare sulla pompa.

INSTALLAZIONE

COLLEGAMENTI ELETTRICI

- ⚠ I collegamenti elettrici devono essere eseguiti da un installatore autorizzato, in conformità alle normative vigenti nel Paese di installazione.
- ⚠ Installi un dispositivo di isolamento per l'alimentazione elettrica con un'apertura di contatto per polo di almeno 3 mm.
- ⚠ Protegga il circuito con un dispositivo di corrente residua con sensibilità $I_{\Delta N} \leq 30\text{mA}$.

MESSA IN FUNZIONE

- ⚠ La pompa non deve mai funzionare senza acqua.

▶ CONTROLLI PRELIMINARI:

- ⚠ Verifichi che la tensione e la frequenza di rete corrispondano a quelle indicate sulla targhetta.
Si assicuri che la pompa giri liberamente: inserisca un cacciavite nella fessura sull'albero del motore, lato ventola, e giri.
Riempia il corpo della pompa con acqua attraverso il coperchio del prefiltro fino al livello della porta di aspirazione.
Rimetta il coperchio del prefiltro con la sua guarnizione e lo blocchi a mano.
- ⚠ Non usi attrezzi per bloccare il coperchio.

▶ AVVIO DELLA POMPA:

- Apra completamente le valvole del circuito di aspirazione.
- Apra le valvole del circuito di mandata al 50% circa.
- Accenda la pompa.
- ⚠ Nel caso di pompe trifase, si assicuri che ruoti nella direzione indicata dalla freccia sul coperchio della ventola.
- ⚠ Se il senso di rotazione di una pompa trifase non è corretto, contatti un installatore autorizzato per invertire 2 fasi nel collegamento elettrico della pompa.

Quando la pompa è innescata, apra completamente le valvole del circuito di scarico.

Controlli la tenuta meccanica e i tubi per verificare che non ci siano perdite.

ALLEGATO

DATI TECNICI

▶ GLOSSARIO:

Nome	Descrizione
DT	Dati Tecnici
P1	Potenza Elettrica Assorbita
P2	Potenza Restituita
I	Intensità nominale della corrente assorbita
Lpa 1m	Livello di pressione acustica a 1m di distanza
Lwa	Intensità sonora
M	Massa della pompa
Overload Switch	Disgiuntore termico
Hmax	Altezza Manometrica Totale
SP	Auto-innescante
Hs	Altezza massima di aspirazione
H _z	Altezza massima di carico
IP	Indice di protezione
Ins. Class	Classe di isolamento
n	Velocità di rotazione
T	Temperatura dell'acqua
Pmax	Pressione massima possibile della pompa
○ / ●	No / Sì
1~ / 3~	Alimentazione Monofase / Alimentazione Trifase

GARANZIA

Le Pompe CF sono garantite contro i difetti di materiali e/o di fabbricazione per un periodo di 2 anni dalla data di consegna. Il condensatore e la tenuta meccanica sono considerati parti soggette a usura e non sono coperti dalla garanzia.

La deformazione termica (guarnizione, diffusore, turbina) dovuta al funzionamento a secco non è coperta dalla garanzia.

Le deformazioni meccaniche e le rotture (corpo, coperchio, guarnizione, girante, diffusore) dovute al congelamento non sono coperte dalla garanzia.

L'opacizzazione e la rottura del coperchio a causa del versamento di sostanze chimiche liquide nello schiumatoio non sono garantite.

La garanzia è subordinata alla stretta osservanza delle istruzioni di installazione e manutenzione. La garanzia non sarà valida se queste condizioni non vengono rispettate.

• Per far valere la garanzia sarà necessario presentare la fattura di acquisto e di installazione.

In conformità alla presente garanzia, l'unico obbligo di AQUALUX sarà, a discrezione di AQUALUX, la sostituzione o la riparazione gratuita del prodotto o del componente riconosciuto come difettoso dai servizi di AQUALUX. Tutti gli altri costi saranno a carico dell'acquirente (ad esempio, perdita di acqua, riscaldamento, prodotti di trattamento e tempo necessario al ripristino della piscina con acqua).

Per beneficiare di questa garanzia, tutti i prodotti devono essere sottoposti al servizio post-vendita AQUALUX, il cui consenso è essenziale per qualsiasi sostituzione o riparazione. La garanzia non si applica in caso di vizio apparente.

Sono inoltre esclusi i vizi e i deterioramenti causati dalla normale usura, i difetti derivanti da un montaggio e/o un utilizzo non corretto e le modifiche al prodotto effettuate senza il previo consenso scritto di AQUALUX.

INNEHÅLL

SÄKERHETSINSTRUKTIONER	50
LEVERERAD UTRUSTNING	50
INSTALLATION	51
Monteringsplats	51
Inloppsror	51
Utloppsror	51
Elektrisk anslutning	52
Uppstart	52
BILAGOR	53
GARANTI	54

LÄS NOGGRANT OCH SPARA FÖR FRAMTIDA REFERENS

CF-filtreringspumpens bruksanvisning är avsedd att ge dig all information du behöver för optimal installation, användning och underhåll. Bekanta dig med detta dokument och förvara det på en säker, identifierbar plats för framtida referens. Underlåtenhet att följa dessa instruktioner kan leda till personskador.

Använd lämplig säkerhetsutrustning (skyddsskor, skyddsglasögon, ansiktsskydd, handskar, lämpliga kläder) under installationen!

Se instruktionerna från tillverkaren/tillverkarna för de elverktyg och produkter som används.

SÄKERHETSINSTRUKTIONER

▶ SÄKERHETSVARNINGAR :

Symboler och varningar används i denna bruksanvisning för att indikera faror som uppstår till följd av underlåtenhet att följa lämpliga instruktioner:

 **Underlåtenhet att följa dessa kan leda till dödsfall eller allvarlig skada.**

 Underlåtenhet att följa dessa kan leda till risk för elektriska stötar.

 Underlåtenhet att följa dessa kan leda till skador på pumpen eller installationen.

Denna bruksanvisning ger information om din pumps installation, drift och underhåll:

- Läs denna bruksanvisning noggrant före användning.
- Behåll denna bruksanvisning under produktens livslängd.
- Denna bruksanvisning måste alltid vara tillgänglig för användare och underhållspersonal.
- Vidarebefordra denna bruksanvisning till eventuella framtida användare.

▶ TRANSPORT, LYFT OCH MELLANLAGRING:

Transport:

Pumpar levereras i lämplig förpackning för att förhindra skador under transporten. Kontrollera att förpackningen inte är skadad vid leverans. Kontrollera att alla komponenter är i gott skick.

Lyft:

 **Lyft och hantera produkten försiktigt och med rätt verktyg.**

Förvaring:

 **Förvara pumpen på en torr plats vid en stadig temperatur.**

LISTA ÖVER LEVERERAD UTRUSTNING

- CF filtreringspump med variabel hastighet
- Två kopplingsanslutningar med 63 mm diameter
- Installations- och bruksanvisning

INSTALLATION

MONTERINGSPLATS

- Pumpen måste installeras i ett torrt, ventilerat rum som skyddas från översvämning och vid en maximal omgivningstemperatur på 40 °C. Den måste placeras under vattenytan utan att överskrida höjden Hz eller över vattenytan utan att överskrida höjden Hs.
- Fäst pumpen horisontellt genom hålen i med skruvar (medföljer ej) som är lämpliga för fästet.
- Installera pumpen så att strukturella och luftburna vibrationer reduceras med hjälp av dämpande block eller en antivibrationsplatta.

VAKUUMRÖR

- Rörets diameter måste vara minst lika med inloppets diameter, samtidigt som det säkerställs att vattnets hastighet i röret inte överstiger 1,5 m/s.
- Längden på röret till inloppet på pumpen måste vara minst 5 gånger rörets diameter.
- När pumpen är under vattenytan, se till att inloppsröret placeras med en nedåtgående lutning (>2 %).
- När pumpen är över vattenytan, placera inloppsröret med en uppåtgående lutning (>2 %).
- För att begränsa tryckfall, begränsa längden på röret och antalet böjar.

UTLOPPSRÖR

- Rörets diameter måste vara minst lika med utloppshålets diameter, samtidigt som det säkerställs att vattnets hastighet i röret inte överstiger 2 m/s.

 Rörets vikt får inte vila på pumpen.

INSTALLATION

ELEKTRISK ANSLUTNING

- ⚠ De elektriska anslutningarna måste utföras av en kvalificerad installatör, i enlighet med gällande bestämmelser i installationslandet.
- ⚠ Installera en Strömbrytar med en kontaktöppning per pol på minst 3 mm.
- ⚠ Skydda kretsen med en jordfelsbrytare med en känslighet på $I_{\Delta N} \leq 30\text{mA}$.

UPPSTART

- ❗ Pumpen får aldrig köras utan vatten.

FÖRHANDSKONTROLLER :

- ❗ Kontrollera att nätspänningen och frekvensen matchar dem som anges på typskylten.
Se till att pumpen roterar fritt: sätt in en skruvmejsel i spåret i motoraxeln på fläktsidan och vrid.
Fyll pumphuset med vatten genom förfilterlocket upp till inloppets nivå.
Sätt tillbaka förfilterlocket med dess tätning och lås det för hand.
- ❗ Använd aldrig verktyg för att låsa locket.

STARTA PUMPEN :

- Öppna ventilerna i inloppskretsen helt.
- Öppna ventilerna i utloppskretsen till cirka 50 %.
- Slå på pumpen.
- ❗ För en trefaspump, se till att den roterar i den riktning som pilen på flätkåpan anger.
- ⚠ Om en trefaspump roterar i fel riktning, kontakta en certifierad installatör för att invertera 2 faser i pumpens elektriska anslutning.

När pumpen är vattenfylld, öppna ventilerna i utloppskretsen helt.
Kontrollera den mekaniska tätningen och rören för läckage.

BILAGOR

TEKNISKA DATA

ORDLISTA :

Namn	Beteckning
TD	Tekniska data
P1	Ingående elektrisk effekt
P2	Avgiven effekt
I	Nominell ingående ström
Lpa 1m	Akustisk trycknivå på ett avstånd av 1m
Lwa	Ljudintensitet
m	pumpens massa
Överbelastningsbrytare	Termisk strömbrytare
Hmax	Total manometrisk höjd
SP	Självprimande
Hs	Maximal sughöjd
H _z	Maximal lastad höjd
IP	Skyddsindex
Förs. Klass	Isoleringsklass
n	Rotationshastighet
T	vattentemperatur
Pmax	Maximalt tillåtet tryck i pumpen
○ / ●	Nej / Ja
1~ / 3~	Enfas/ Trefas strömförsörjning

GARANTI

CF-pumpar garanteras mot defekter i material och/eller tillverkning under en period av 2 år från leveransdatumet. Kondensatorn och den mekaniska tätningen anses vara slitagedelar och omfattas inte av garantin.

Termisk deformation (tätning, diffusor, turbin) på grund av torrkörning omfattas inte av garantin.

Mekanisk deformation och sprängning (kropp, lock, tätning, turbin, diffusor) på grund av frost omfattas inte av garantin.

Att göra locket ogenomskinligt eller bryta det genom att hälla flytande kemikalier i skimmern omfattas inte av garantin.

Denna garanti är föremål för strikt överensstämmelse med monterings- och/eller underhållsinstruktionerna. Garantin gäller inte om dessa villkor inte uppfylls.

Du måste visa upp inköpsfakturan när du återoppar garantin.

Enligt denna garanti är AQUALUXs enda skyldighet att, efter AQUALUXs gottfinnande, gratis byta ut eller reparera produkten eller komponenten som AQUALUX har erkänt som felaktig. Alla andra kostnader kommer att bäras av köparen (t.ex. vattenförlust, uppvärmning, behandlingsprodukter och tid som krävs för att fylla poolen).

För att dra nytta av denna garanti måste alla produkter först lämnas in till AQUALUX kundservice, som måste godkänna eventuella utbyten eller reparationer. Garantin gäller inte vid synligt fel.

Den utesluter också defekter och försämring orsakad av normalt slitage, defekter till följd av felaktig montering och/eller användning och ändringar av produkten som gjorts utan samtycke från AQUALUX.



DEL SAS
ZA LA CROIX ROUGE
35530 BRÉCÉ - FRANCE

+33 (0)9 70 72 5000



A brand by / Une marque CF group / Un marchio di CF group / Een merk van CF group / Ett varumärke från CF group

Dreams, health and care with water / Concilier rêves, santé et soin grâce à l'eau / Sogni, salute e cura con l'acqua / Water is wellness: goed voor lichaam en geest / Vatten: En källa till hälsa, drömmar och helande

CF - Trust the pool experts / Faites confiance aux experts de la piscine / Affidati agli esperti delle piscine / Vertrouw op de zwembad experts / Lita på pool-experterna